

INSPIRON™

ΟΔΗΓΟΣ ΕΓΚΑΤΑΣΤΑΣΗΣ

DELL™
YOURS IS HERE

INSPIRON™

ΟΔΗΓΟΣ ΕΓΚΑΤΑΣΤΑΣΗΣ

Μοντέλο κατά τους κανονισμούς: Σειρά D03U

Τύπος κατά τους κανονισμούς: D03U001

Σημειώσεις, σημεία προσοχής και προειδοποιήσεις

 **ΣΗΜΕΙΩΣΗ:** Η ένδειξη ΣΗΜΕΙΩΣΗ υποδηλώνει σημαντικές πληροφορίες που σας βοηθούν στην καλύτερη χρήση του υπολογιστή σας.

 **ΠΡΟΣΟΧΗ:** Η ένδειξη ΠΡΟΣΟΧΗ υποδηλώνει είτε δυνητική βλάβη υλικού είτε απώλεια δεδομένων και υποδεικνύει τον τρόπο με τον οποίο μπορείτε να αποφύγετε το πρόβλημα.

 **ΠΡΟΕΙΔΟΠΟΙΗΣΗ:** Η ένδειξη ΠΡΟΕΙΔΟΠΟΙΗΣΗ υποδηλώνει δυνητική υλική ζημιά, σωματική βλάβη ή θάνατο.

Εάν έχετε αγοράσει έναν υπολογιστή της Σειράς η της Dell™, τυχόν παραπομπές αυτού του εγγράφου σε λειτουργικά συστήματα Windows® της Microsoft® δεν ισχύουν.

Οι πληροφορίες αυτού του εγγράφου ενδέχεται να αλλάξουν χωρίς προειδοποίηση.

© 2010 Dell Inc. Με την επιφύλαξη παντός δικαιώματος.

Απαγορεύεται αυστηρά η αναπαραγωγή αυτών των υλικών με οποιονδήποτε τρόπο χωρίς την έγγραφη άδεια της Dell Inc.

Εμπορικά σήματα που χρησιμοποιούνται στο παρόν κείμενο: Η επωνυμία *Dell*, το λογότυπο *DELL*, οι επωνυμίες *YOURS IS HERE*, *Solution Station*, *Inspiron* και *DellConnect* είναι εμπορικά σήματα της Dell Inc. Οι επωνυμίες *AMD*, *AMD Athlon*, *AMD Turion*, *AMD Phenom* και *ATI Mobility Radeon* είναι εμπορικά σήματα της Advanced Micro Devices, Inc. Οι επωνυμίες *Microsoft*, *Windows* και το λογότυπο του κουμπιού έναρξης των *Windows* είναι εμπορικά σήματα ή σήματα κατατεθέντα της Microsoft Corporation στις Ηνωμένες Πολιτείες ή/και σε άλλες χώρες. Η επωνυμία *Blu-ray Disc* είναι εμπορικό σήμα της Blu-ray Disc Association. Η επωνυμία *Ubuntu* είναι σήμα κατατεθέν της Canonical Ltd.

Στο παρόν έγγραφο μπορεί να χρησιμοποιούνται και άλλα εμπορικά σήματα και εμπορικές ονομασίες για την αναφορά είτε στους κατόχους των σημάτων και των ονομάτων είτε στα προϊόντα τους. Η Dell Inc. αποποιείται κάθε αξίωση ιδιοκτησίας επί των εμπορικών σημάτων και ονομάτων τρίτων.

Μάιος 2010

P/N D6V8W

Αναθ. A00

Περιεχόμενα

Αρχική ρύθμιση του επιτραπέζιου υπολογιστή Inspiron	7	Σύνδεση στο Internet (Προαιρετικό)	23
Πριν από την αρχική ρύθμιση του υπολογιστή σας	7	Χρήση του επιτραπέζιου υπολογιστή Inspiron	28
Σύνδεση της οθόνης	9	Λειτουργίες εμπρόσθιας πλευράς	28
Εγκατάσταση του Home Theatre (προαιρετικό).	11	Λειτουργίες επάνω πλευράς	32
Σύνδεση του πληκτρολογίου και του ποντικιού.	16	Λειτουργίες οπίσθιας πλευράς	34
Σύνδεση του καλωδίου δικτύου (Προαιρετικό)	17	Χαρακτηριστικά λογισμικού	37
Σύνδεση του προσαρμογέα AC	18	Dell Dock	39
Πατήστε το κουμπί λειτουργίας	19	Dell DataSafe Online Backup	41
Εγκατάσταση του λειτουργικού συστήματος.	20	Επίλυση προβλημάτων	42
Δημιουργία μέσου αποκατάστασης συστήματος (Συνιστάται)	21	Κωδικοί ηχητικών σημάτων	42
		Προβλήματα δικτύου	43
		Προβλήματα τροφοδοσίας	45
		Προβλήματα μνήμης	47

Περιεχόμενα

Προβλήματα κλειδωμάτων και λογισμικού	48	Dell Factory Image Restore (Επαναφορά εργοστασιακής εικόνας Dell)	74
Χρήση εργαλείων υποστήριξης	52	Βοήθεια	78
Κέντρο υποστήριξης Dell	52	Τεχνική υποστήριξη και εξυπηρέτηση πελατών	79
My Dell Downloads	53	DellConnect	80
Μηνύματα συστήματος	54	Υπηρεσίες μέσω Διαδικτύου	80
Hardware Troubleshooter	57	Αυτοματοποιημένη υπηρεσία ενημέρωσης για την κατάσταση της παραγγελίας σας	82
Dell Diagnostics	58	Πληροφορίες για προϊόντα	83
Επαναφορά του λειτουργικού συστήματος	64	Επιστροφή προϊόντων για επισκευή στα πλαίσια της εγγύησης ή για πίστωση	83
Επαναφορά συστήματος	66	Προτού τηλεφωνήσετε	85
Dell DataSafe Local Backup (Δημιουργία τοπικών αντιγράφων ασφαλείας Dell DataSafe)	68	Επικοινωνία με την Dell	87
Μέσο αποκατάστασης συστήματος	72		

Εύρεση περισσότερων πληροφοριών και πόρων	90
Προδιαγραφές	93
Παράρτημα	100
Γνωστοποίηση της Macrovision για το προϊόν	100
Πληροφορίες για το επίσημο πρότυπο του Μεξικού (NOM) (μόνο για το Μεξικό)	101
Περιεχόμενα	102

Αρχική ρύθμιση του επιτραπέζιου υπολογιστή Inspiron

Στην ενότητα αυτή παρέχονται πληροφορίες σχετικά με την αρχική ρύθμιση του σταθερού υπολογιστή Dell™ Inspiron™.

⚠ ΠΡΟΕΙΔΟΠΟΙΗΣΗ: Προτού ξεκινήσετε οποιαδήποτε από τις διαδικασίες που αναφέρονται στην παρούσα ενότητα, μελετήστε τις οδηγίες ασφαλείας που συνοδεύουν τον υπολογιστή σας. Για πρόσθετες πληροφορίες σχετικά με τις βέλτιστες πρακτικές ασφαλείας, ανατρέξτε στην Αρχική σελίδα περί συμμόρφωσης με τους κανονισμούς, στη διεύθυνση www.dell.com/regulatory_compliance.

Πριν από την αρχική ρύθμιση του υπολογιστή σας

Κατά την επιλογή της θέσης του υπολογιστή, βεβαιωθείτε ότι υπάρχει εύκολη πρόσβαση σε πρίζα ρεύματος, επαρκής εξαερισμός και μια επίπεδη επιφάνεια για να τοποθετήσετε τον υπολογιστή σας.

Ο περιορισμός της ροής του αέρα στον υπολογιστή ενδέχεται να προκαλέσει την υπερθέρμανσή του. Για να αποφύγετε την υπερθέρμανση, βεβαιωθείτε ότι έχετε αφήσει κενό χώρο τουλάχιστον 10,2 εκατοστά (4 ίντσες) στο πίσω μέρος του υπολογιστή και τουλάχιστον 5,1 εκατοστά (2 ίντσες) σε όλες τις άλλες

Αρχική ρύθμιση του επιτραπέζιου υπολογιστή Inspiron

πλευρές. Δεν πρέπει ποτέ να τοποθετείτε τον υπολογιστή σε κλειστό χώρο, όπως σε ένα ντουλάπι ή συρτάρι, όταν αυτός βρίσκεται σε λειτουργία.

Σύνδεση της οθόνης

 **ΣΗΜΕΙΩΣΗ:** Μπορείτε επίσης να συνδέσετε τον υπολογιστή σας στην τηλεόραση. Για περισσότερες πληροφορίες, ανατρέξτε στην ενότητα "Εγκατάσταση του Home Theatre (προαιρετικό)" στη σελίδα 11.







Συνδέστε την οθόνη χρησιμοποιώντας την ενσωματωμένη θύρα VGA ή τη θύρα HDMI. Για καλύτερη απόδοση, συνιστάται η σύνδεση της οθόνης χρησιμοποιώντας τη θύρα HDMI.

Μπορείτε να αγοράσετε τον προσαρμογέα HDMI-σε-DVI, καθώς και επιπρόσθετα καλώδια HDMI στη διεύθυνση www.dell.com.

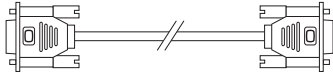
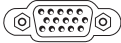
Χρησιμοποιήστε το κατάλληλο καλώδιο, ανάλογα με τις θύρες που είναι διαθέσιμες στον υπολογιστή και την οθόνη. Ανατρέξτε στον ακόλουθο πίνακα για να αναγνωρίσετε τις θύρες του υπολογιστή και της οθόνης.

 **ΣΗΜΕΙΩΣΗ:** Κατά τη σύνδεση μίας μόνο οθόνης, συνδέστε την οθόνη σε ΜΙΑ ΜΟΝΟ από τις θύρες του υπολογιστή σας.

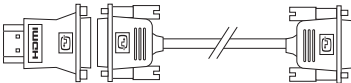
Αρχική ρύθμιση του επιτραπέζιου υπολογιστή Inspiron

Τύπος σύνδεσης	Υπολογιστής	Καλώδιο	Οθόνη
VGA-σε-VGA (καλώδιο VGA)			
HDMI-σε-HDMI (καλώδιο HDMI)			
HDMI-σε-DVI (προσαρμογέας HDMI-σε-DVI + καλώδιο DVI)			

Εγκατάσταση του Home Theatre (προαιρετικό)

Μπορείτε να εγκαταστήσετε το home theatre συνδέοντας τον υπολογιστή σας σε μια επίπεδη οθόνη είτε απευθείας είτε μέσω δέκτη ήχου/βίντεο χρησιμοποιώντας καλώδια HDMI.

 **ΣΗΜΕΙΩΣΗ:** Τα καλώδια HDMI δεν παρέχονται μαζί με τον υπολογιστή, πωλούνται ξεχωριστά. Μπορείτε να προμηθευτείτε τα καλώδια HDMI από τη διεύθυνση www.dell.com.

Σύνδεση απευθείας στην επίπεδη οθόνη

1. Συνδέστε το πληκτρολόγιο και το ποντίκι (βλ. "Σύνδεση πληκτρολογίου και ποντικιού" στη σελίδα 17).
2. Για έξοδο ήχου και βίντεο: Συνδέστε το ένα άκρο του καλωδίου HDMI στην υποδοχή HDMI του υπολογιστή και το άλλο άκρο σε μια διαθέσιμη υποδοχή HDMI της επίπεδης οθόνης.
3. Για πρόσθετη έξοδο ήχου (προαιρετικό): Συνδέστε το καλώδιο αναλογικού ήχου 2.1 στην υποδοχή line-out του υπολογιστή και πραγματοποιήστε τις κατάλληλες συνδέσεις στα ηχεία 2.1 καναλιών.

Αρχική ρύθμιση του επιτραπέζιου υπολογιστή Inspiron

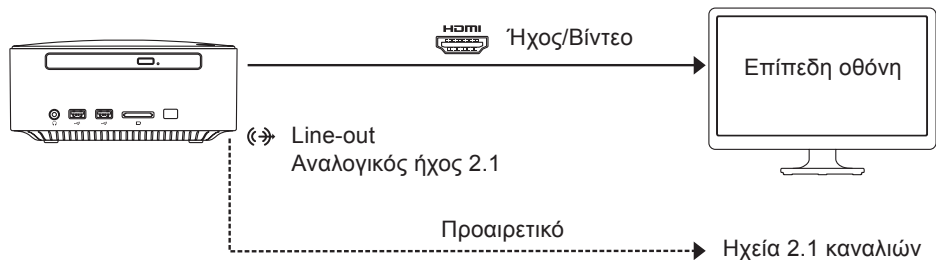

Σύνδεση της επίπεδης οθόνης μέσω δέκτη ήχου/βίντεο

1. Συνδέστε το πληκτρολόγιο και το ποντίκι (βλ. "Σύνδεση πληκτρολογίου και ποντικιού" στη σελίδα 17).
2. Για έξοδο ήχου και βίντεο:
 - a. Συνδέστε το ένα άκρο του καλωδίου HDMI στην υποδοχή HDMI του υπολογιστή και το άλλο άκρο σε μια διαθέσιμη υποδοχή εισόδου HDMI του δέκτη ήχου/βίντεο.
 - b. Συνδέστε το ένα άκρο του καλωδίου HDMI στην υποδοχή εξόδου HDMI του δέκτη ήχου/βίντεο και το άλλο άκρο σε μια διαθέσιμη υποδοχή HDMI της επίπεδης οθόνης.
3. Για πρόσθετη έξοδο ήχου (προαιρετικό):
 - Αναλογικός ήχος 2.1: Συνδέστε το καλώδιο αναλογικού ήχου 2.1 στην υποδοχή line-out του υπολογιστή και πραγματοποιήστε τις κατάλληλες συνδέσεις στα ηχεία 2.1 καναλιών.
 - Ψηφιακός ήχος 7.1:
 - a. Συνδέστε το ένα άκρο του οπτικού καλωδίου S/PDIF στην υποδοχή S/PDIF του υπολογιστή και το άλλο άκρο σε μια διαθέσιμη υποδοχή οπτικού S/PDIF του δέκτη ήχου/βίντεο.
 - b. Συνδέστε τα καλώδια ήχου 7.1 καναλιών από τον δέκτη ήχου/βίντεο στα ηχεία 7.1 καναλιών.

Αρχική ρύθμιση του επιτραπέζιου υπολογιστή Inspiron

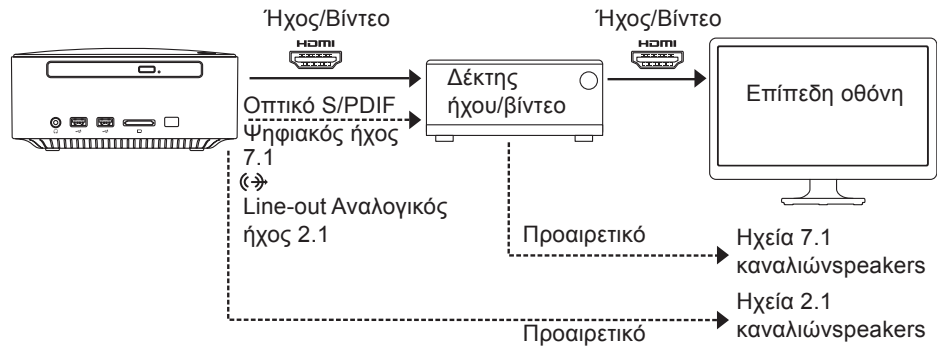

Προσαρμογή της ρύθμισης κλίμακας οθόνης

Η ρύθμιση κλίμακας σας επιτρέπει να προσαρμόσετε την εικόνα στο μέγεθος της οθόνης. Για να προσαρμόσετε τη ρύθμιση κλίμακας:

1. Βεβαιωθείτε ότι ο υπολογιστής είναι ενεργοποιημένος.
2. Πατήστε **Start (Έναρξη)**  → **All Programs (Όλα τα προγράμματα)** → **Catalyst Control Center** → **CCC**.
3. Στο παράθυρο **Catalyst™ Control Center**, επιλέξτε **Graphics (Γραφικά)** → **Desktops & Displays (Επιτραπέζιοι υπολογιστές και οθόνες)**.
4. Στο παράθυρο **Desktops & Displays (Επιτραπέζιοι υπολογιστές και οθόνες)**, κάντε δεξιό κλικ στην οθόνη που θέλετε να διαμορφώσετε.
5. Επιλέξτε **Configure.... (Διαμόρφωση...)**.
6. Στο παράθυρο που εμφανίζεται, επιλέξτε την καρτέλα **Scaling Options (Επιλογές κλίμακας)**.
7. Προσαρμόστε την κλίμακα έτσι ώστε η εικόνα να προσαρμόζεται στο μέγεθος της οθόνης.
8. Κάντε κλικ στο **OK**.

Σύνδεση του πληκτρολογίου και του ποντικιού

Συνδέστε το πληκτρολόγιο και το ποντίκι USB στις θύρες USB στο πίσω μέρος του υπολογιστή σας.

-  **ΣΗΜΕΙΩΣΗ:** Εάν έχετε προμηθευτεί ασύρματο πληκτρολόγιο Dell Wireless Trackball Keyboard, ανατρέξτε στην τεκμηρίωση που το συνόδευε για πληροφορίες σχετικά με την εγκατάστασή του.

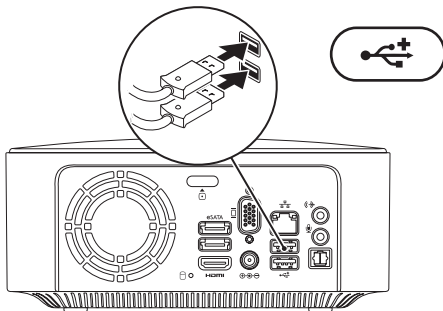

Σύνδεση του καλωδίου δικτύου (Προαιρετικό)

Δεν απαιτείται σύνδεση δικτύου για την ολοκλήρωση της εγκατάστασης του υπολογιστή, αλλά εάν διαθέτετε μια ήδη υπάρχουσα σύνδεση δικτύου ή Internet που χρησιμοποιεί καλωδιακή σύνδεση (όπως μια ευρυζωνική συσκευή ή υποδοχή Ethernet), μπορείτε να τη συνδέσετε τώρα.

ΣΗΜΕΙΩΣΗ: Για τη σύνδεση στη θύρα δικτύου (θύρα RJ45), να χρησιμοποιείτε μόνο καλώδιο Ethernet. Μην συνδέετε καλώδια τηλεφώνου (βύσμα RJ11) στη θύρα δικτύου.

Για να συνδέσετε τον υπολογιστή σας σε ένα δίκτυο ή μια ευρυζωνική συσκευή, συνδέστε το ένα άκρο του καλωδίου δικτύου στη θύρα δικτύου ή στην ευρυζωνική συσκευή. Συνδέστε το άλλο άκρο του καλωδίου δικτύου στη θύρα δικτύου (θύρα RJ45) στο πίσω μέρος του υπολογιστή σας. Ένας ήχος κλικ υποδηλώνει ότι το καλώδιο δικτύου έχει συνδεθεί καλά.

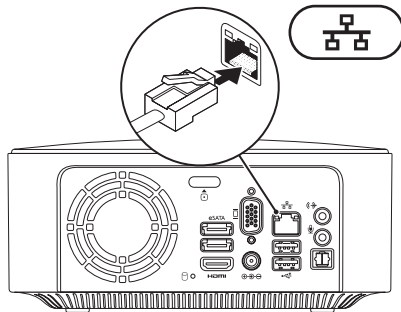

Σύνδεση του προσαρμογέα AC

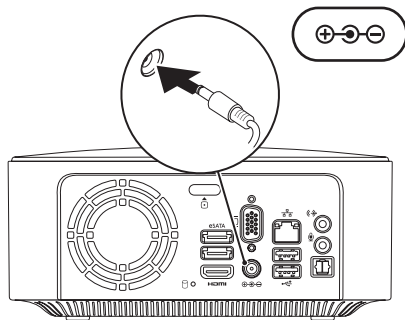

Πατήστε το κουμπί λειτουργίας

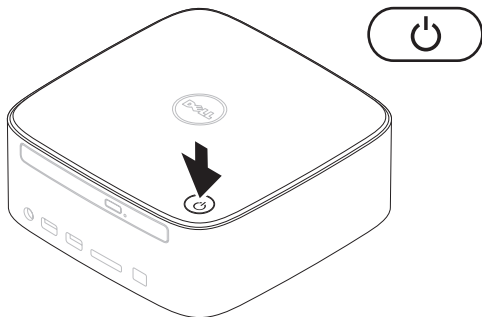



Εγκατάσταση του λειτουργικού συστήματος

Ο υπολογιστής σας διαθέτει προεγκατεστημένο το λειτουργικό σύστημα που επιλέξατε κατά την αγορά.

Εγκατάσταση των Microsoft Windows

Για να εγκαταστήσετε τα Microsoft® Windows® για πρώτη φορά, ακολουθήστε τις οδηγίες που εμφανίζονται στην οθόνη. Τα βήματα αυτά είναι υποχρεωτικά και ενδέχεται να χρειαστεί αρκετός χρόνος για να ολοκληρωθούν. Οι οθόνες εγκατάστασης των Windows θα σας καθοδηγήσουν μέσα από διάφορες διαδικασίες, όπως η αποδοχή της άδειας χρήσης, η ρύθμιση προτιμήσεων και η δημιουργία σύνδεσης στο Internet.

 **ΠΡΟΣΟΧΗ:** Μην διακόπτετε τη διαδικασία εγκατάστασης του λειτουργικού συστήματος. Η ενέργεια αυτή ενδέχεται να έχει ως αποτέλεσμα την αδυναμία χρήσης του υπολογιστή και θα χρειαστεί να εγκαταστήσετε ξανά το λειτουργικό σύστημα.

 **ΣΗΜΕΙΩΣΗ:** Συνιστούμε να κάνετε λήψη και εγκατάσταση της τελευταίας έκδοσης BIOS και των προγραμμάτων οδήγησης για τον υπολογιστή σας που διατίθενται στη διεύθυνση **support.dell.com**.

 **ΣΗΜΕΙΩΣΗ:** Για περισσότερες πληροφορίες σχετικά με το λειτουργικό σύστημα και τις δυνατότητες, ανατρέξτε στη διεύθυνση **support.dell.com/MyNewDell**.

Εγκατάσταση του Ubuntu Linux

Για να εγκαταστήσετε το Ubuntu Linux για πρώτη φορά, ακολουθήστε τις οδηγίες στην οθόνη.

Δημιουργία μέσου αποκατάστασης συστήματος (Συνιστάται)

 **ΣΗΜΕΙΩΣΗ:** Συνιστάται η δημιουργία ενός μέσου αποκατάστασης συστήματος αμέσως μετά την εγκατάσταση των Microsoft Windows.

Το μέσο αποκατάστασης συστήματος μπορεί να χρησιμοποιηθεί για την επαναφορά του υπολογιστή στην κατάσταση λειτουργίας που βρισκόταν όταν τον αγοράσατε, με παράλληλη διατήρηση των αρχείων δεδομένων (χωρίς να απαιτείται ο δίσκος *Λειτουργικού συστήματος*). Μπορείτε να χρησιμοποιήσετε το μέσο αποκατάστασης συστήματος, εάν ο υπολογιστής βρίσκεται σε ανεπιθύμητη κατάσταση λειτουργίας μετά από αλλαγές στο υλικό, στο λογισμικό, στα προγράμματα οδήγησης ή σε άλλες ρυθμίσεις του συστήματος.

Θα χρειαστείτε τα ακόλουθα για να δημιουργήσετε το μέσο αποκατάστασης συστήματος:

- Dell DataSafe Local Backup (Δημιουργία τοπικών αντιγράφων ασφαλείας Dell DataSafe)
- Μονάδα μνήμης USB με ελάχιστη χωρητικότητα 8 GB ή δίσκο DVD-R/DVD+R/Blu-ray™

 **ΣΗΜΕΙΩΣΗ:** Η εφαρμογή Dell DataSafe Local Backup (Δημιουργία τοπικών αντιγράφων ασφαλείας Dell DataSafe) δεν υποστηρίζει επανεγγραψίμους δίσκους.

Για να δημιουργήσετε ένα μέσο αποκατάστασης συστήματος:

1. Βεβαιωθείτε ότι ο υπολογιστής είναι ενεργοποιημένος.
2. Τοποθετήστε το δίσκο ή τη μονάδα μνήμης USB στον υπολογιστή.

3. Κάντε κλικ με τη σειρά στα στοιχεία Έναρξη  → Προγράμματα → Dell DataSafe Local Backup (Δημιουργία τοπικών αντιγράφων ασφαλείας Dell DataSafe).

4. Κάντε κλικ στην επιλογή **Create Recovery Media** (Δημιουργία μέσου αποκατάστασης).

5. Ακολουθήστε τις οδηγίες στην οθόνη.

 **ΣΗΜΕΙΩΣΗ:** Για πληροφορίες σχετικά με τη χρήση του μέσου αποκατάστασης συστήματος, ανατρέξτε στην ενότητα "Μέσο αποκατάστασης συστήματος" στη σελίδα 72.

Σύνδεση στο Internet (Προαιρετικό)

Για να συνδεθείτε στο Internet, χρειάζεστε ένα εξωτερικό μόντεμ ή μια σύνδεση δικτύου και μια εταιρεία παροχής υπηρεσιών Internet (ISP).

Εάν στην αρχική σας παραγγελία δεν συμπεριλαμβάνεται εξωτερικό μόντεμ USB ή προσαρμογέας WLAN, μπορείτε να αποκτήσετε ένα μόντεμ ή προσαρμογέα στη διεύθυνση **www.dell.com**.

Δημιουργία ενσύρματης σύνδεσης

- Εάν χρησιμοποιείτε σύνδεση μέσω τηλεφώνου, συνδέστε το καλώδιο τηλεφώνου στο εξωτερικό USB μόντεμ (προαιρετικό) και στην πρίζα τηλεφώνου, προτού δημιουργήσετε τη σύνδεση στο Διαδίκτυο.
- Εάν χρησιμοποιείτε σύνδεση DSL ή σύνδεση καλωδιακού/δορυφορικού μόντεμ, επικοινωνήστε με τον ISP ή την εταιρεία κινητής τηλεφωνίας για να λάβετε τις οδηγίες εγκατάστασης.

Για να ολοκληρώσετε τη ρύθμιση της ενσύρματης σύνδεσης στο Internet, ακολουθήστε τις οδηγίες στην ενότητα "Δημιουργία σύνδεσης στο Internet" στη σελίδα 25.

Δημιουργία ασύρματης σύνδεσης

 **ΣΗΜΕΙΩΣΗ:** Για να ρυθμίσετε τον ασύρματο δρομολογητή, ανατρέξτε στο υλικό τεκμηρίωσης που συνοδεύει το δρομολογητή.

Για να μπορέσετε να χρησιμοποιήσετε την ασύρματη σύνδεσή σας στο Internet, θα πρέπει πρώτα να συνδεθείτε στον ασύρματο δρομολογητή.

Για να δημιουργήσετε σύνδεση με έναν ασύρματο δρομολογητή:

Windows® 7

1. Αποθηκεύστε και κλείστε όλα τα ανοιχτά αρχεία και τερματίστε όλα τα ανοιχτά προγράμματα.
2. Κάντε κλικ στα στοιχεία **Έναρξη**  → **Πίνακας ελέγχου**.
3. Στο πλαίσιο αναζήτησης, πληκτρολογήστε *network* και, στη συνέχεια, κάντε κλικ στην επιλογή **Κέντρο δικτύου και κοινής χρήσης** → **Σύνδεση σε δίκτυο**.

4. Ακολουθήστε τις οδηγίες στην οθόνη για να ολοκληρώσετε τη ρύθμιση.

Windows Vista®

1. Αποθηκεύστε και κλείστε όλα τα ανοιχτά αρχεία και τερματίστε όλα τα ανοιχτά προγράμματα.
2. Κάντε κλικ στα στοιχεία **Έναρξη**  → **Σύνδεση σε**.
3. Ακολουθήστε τις οδηγίες στην οθόνη για να ολοκληρώσετε τη ρύθμιση.

Δημιουργία σύνδεσης στο Internet

Οι πάροχοι υπηρεσιών Internet (ISP) και οι προσφορές τους ποικίλλουν ανάλογα με τη χώρα. Επικοινωνήστε με τον ISP σας για να ενημερωθείτε για τις διαθέσιμες προσφορές στη χώρα σας.

Εάν δεν μπορείτε να συνδεθείτε στο Internet, αλλά έχετε συνδεθεί με επιτυχία στο παρελθόν, ο ISP ενδέχεται να είναι προσωρινά εκτός λειτουργίας.

Επικοινωνήστε με τον ISP σας για να ελέγξετε την κατάσταση της υπηρεσίας ή δοκιμάστε να συνδεθείτε ξανά αργότερα.

Φροντίστε να έχετε έτοιμα τα στοιχεία του ISP. Εάν δεν έχετε ISP, ο οδηγός **Σύνδεση στο Internet** θα σας βοηθήσει να αποκτήσετε.

Για να δημιουργήσετε μια σύνδεση στο Internet:

Windows 7

1. Αποθηκεύστε και κλείστε όλα τα ανοιχτά αρχεία και τερματίστε όλα τα ανοιχτά προγράμματα.
2. Κάντε κλικ στα στοιχεία **Έναρξη**  → **Πίνακας ελέγχου**.
3. Στο πλαίσιο αναζήτησης, πληκτρολογήστε `network` και, στη συνέχεια, κάντε κλικ στην επιλογή **Κέντρο δικτύου και κοινής χρήσης** → **Ρύθμιση νέας σύνδεσης ή δικτύου** → **Σύνδεση στο Internet**.

Θα εμφανιστεί το παράθυρο **Σύνδεση στο Internet**.

 **ΣΗΜΕΙΩΣΗ:** Εάν δεν γνωρίζετε ποιον τύπο σύνδεσης να επιλέξετε, κάντε κλικ στην επιλογή **Help me choose (Βοήθεια για επιλογή)** ή επικοινωνήστε με τον ISP σας.

4. Ακολουθήστε τις οδηγίες στην οθόνη και χρησιμοποιήστε τις πληροφορίες ρύθμισης που σας έχει δώσει ο ISP για να ολοκληρώσετε τη ρύθμιση.

Windows Vista

1. Αποθηκεύστε και κλείστε όλα τα ανοιχτά αρχεία και τερματίστε όλα τα ανοιχτά προγράμματα.
2. Κάντε κλικ στα στοιχεία **Έναρξη**  → **Πίνακας ελέγχου**.
3. Στο πλαίσιο αναζήτησης, πληκτρολογήστε `network` και, στη συνέχεια, κάντε κλικ στην επιλογή **Κέντρο δικτύου και κοινής χρήσης** → **Δημιουργία σύνδεσης ή δικτύου** → **Σύνδεση στο Internet**. Εμφανίζεται το παράθυρο **Σύνδεση στο Internet**.

 **ΣΗΜΕΙΩΣΗ:** Εάν δεν γνωρίζετε ποιον τύπο σύνδεσης να επιλέξετε, κάντε κλικ στην επιλογή **Help me choose (Βοήθεια για επιλογή)** ή επικοινωνήστε με τον ISP σας.

4. Ακολουθήστε τις οδηγίες στην οθόνη και χρησιμοποιήστε τις πληροφορίες ρύθμισης που σας έχει δώσει ο ISP για να ολοκληρώσετε τη ρύθμιση.

Χρήση του επιτραπέζιου υπολογιστή Inspiron

Αυτή η ενότητα παρέχει πληροφορίες σχετικά με τις διαθέσιμες λειτουργίες του επιτραπέζιου υπολογιστή Inspiron™.

Λειτουργίες εμπρόσθιας πλευράς

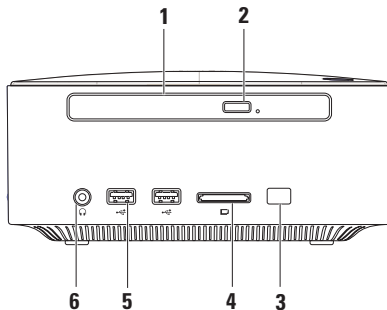



-
- 1 Μονάδα οπτικού δίσκου (προαιρετικό)** — Αναπαράγει ή εγγράφει δίσκους CD, DVD και Blu-ray Disc μόνο τυπικού μεγέθους (12 cm). Για την εισαγωγή ή την αφαίρεση ενός δίσκου, πατήστε το κουμπί εξαγωγής μονάδας οπτικού δίσκου και κατόπιν τραβήξτε προς τα έξω το συρτάρι της μονάδας οπτικού δίσκου.
-
- 2 Κουμπί εξαγωγής μονάδας οπτικού δίσκου** — Εξάγει την υποδοχή δίσκου της μονάδας οπτικού δίσκου όταν πατηθεί.
-
- 3 Αισθητήρας IR (προαιρετικό)** — Ανιχνεύει συσκευές (όπως τηλεχειριστήρια) τα οποία χρησιμοποιούν υπέρυθρα σήματα.
-
- 4  Συσκευή ανάγνωσης καρτών μνήμης 4 σε 1** — Παρέχει έναν γρήγορο και βολικό τρόπο για την προβολή και κοινή χρήση ψηφιακών φωτογραφιών, μουσικής, βίντεο και εγγράφων αποθηκευμένων σε κάρτες μνήμης.
- ΣΗΜΕΙΩΣΗ:** Όταν παραλαμβάνετε τον υπολογιστή σας, στην υποδοχή καρτών μέσων υπάρχει εγκατεστημένο ένα πλαστικό ομοίωμα κάρτας. Τα ομοιώματα κάρτας προστατεύουν τις υποδοχές που δεν χρησιμοποιούνται από την είσοδο σκόνης και άλλων σωματιδίων. Φυλάξτε το ομοίωμα κάρτας και χρησιμοποιήστε το όταν δεν υπάρχει κάρτα μνήμης μέσων τοποθετημένη στην υποδοχή. Τα ομοιώματα κάρτας από άλλους υπολογιστές μπορεί να μην ταιριάζουν στον δικό σας.
-

- 5  **Θύρες USB 2.0 (2)** — Συνδέστε συσκευές USB τις οποίες χρησιμοποιείτε περιστασιακά, όπως φορητές μνήμες, ψηφιακές κάμερες και συσκευές αναπαραγωγής MP3.
-

- 6  **Θύρα ακουστικών** — Συνδέστε ένα ζευγάρι ακουστικά.
ΣΗΜΕΙΩΣΗ: Για τη σύνδεση σε ενσωματωμένο ενισχυτή ή ηχοσύστημα, χρησιμοποιήστε τη θύρα εξόδου ήχου ή τη θύρα S/PDIF που βρίσκεται στο πίσω μέρος του υπολογιστή σας.
-

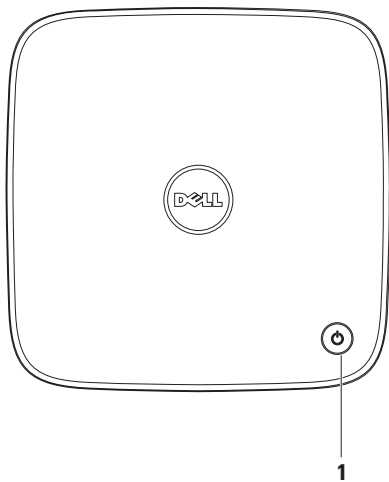
Λειτουργίες επάνω πλευράς





- 1  **Κουμπί και ενδεικτική λυχνία τροφοδοσίας** — Ενεργοποιεί ή απενεργοποιεί τον υπολογιστή όταν πατηθεί. Η φωτεινή ένδειξη στο κέντρο αυτού του κουμπιού υποδεικνύει τις ακόλουθες καταστάσεις λειτουργίας:
- Απενεργοποιημένη — Ο υπολογιστής είναι απενεργοποιημένος, σε κατάσταση αδρανοποίησης ή δεν τροφοδοτείται με ρεύμα.
 - Σταθερά αναμμένη σε λευκό χρώμα — Ο υπολογιστής είναι ενεργοποιημένος.
 - Σταθερά αναμμένη σε πορτοκαλί χρώμα — Ο υπολογιστής βρίσκεται σε κατάσταση αναστολής λειτουργίας ή αναμονής, ή ενδεχομένως υπάρχει πρόβλημα με την πλακέτα συστήματος ή την παροχή ρεύματος.
 - Αναβοσβήνει σε πορτοκαλί χρώμα — Υποδεικνύει πρόβλημα με την πλακέτα συστήματος ή την παροχή ρεύματος.

ΣΗΜΕΙΩΣΗ: Για πληροφορίες σχετικά με προβλήματα τροφοδοσίας, ανατρέξτε στην ενότητα "Προβλήματα τροφοδοσίας" στη σελίδα 45.

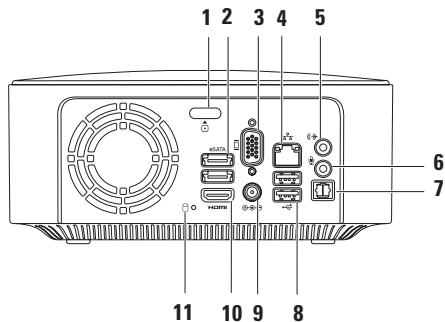
Λειτουργίες οπίσθιας πλευράς





-
-  **Κουμπί απελευθέρωσης επάνω περιβλήματος** — Ανοίγει το επάνω περίβλημα του υπολογιστή.

 -  **Υποδοχή eSATA (2)** — Στην υποδοχή αυτή μπορείτε να συνδέσετε συσκευές αποθήκευσης που είναι συμβατές με SATA και eSATA (όπως εξωτερικές μονάδες σκληρού δίσκου ή μονάδες οπτικού δίσκου) ή συσκευές USB (όπως ποντίκι, πληκτρολόγιο, εκτυπωτή, εξωτερική μονάδα δίσκου ή συσκευή αναπαραγωγής MP3).

 -  **Θύρα VGA** — Για τη σύνδεση συσκευών βίντεο, όπως μια οθόνη ή ένας προβολέας.

 -  **Θύρα δικτύου** — Για τη σύνδεση του υπολογιστή σε δίκτυο ή ευρυζωνική συσκευή.

 -  **Θύρα εξόδου ήχου** — Για τη σύνδεση ακουστικών και ηχείων με ενσωματωμένους ενισχυτές.

 -  **Θύρα μικροφώνου** — Συνδέεται σε ένα μικρόφωνο για είσοδο φωνής ή ήχου σε ένα πρόγραμμα ήχου ή τηλεφωνίας.
-

7 Θύρα οπτικού S/PDIF — Για τη σύνδεση ενισχυτών, ηχείων ή τηλεοράσεων για ψηφιακή έξοδο ήχου μέσω οπτικών ψηφιακών καλωδίων. Αυτή η μορφή μεταφέρει τα ηχητικά σήματα χωρίς τη μεσολάβηση της διαδικασίας μετατροπής σε αναλογικό ήχο.

8  Θύρες USB 2.0 (2) — Για τη σύνδεση συσκευών USB, όπως ποντίκι, πληκτρολόγιο, εκτυπωτή, εξωτερική μονάδα δίσκου ή συσκευή αναπαραγωγής MP3.

9  Θύρα προσαρμογέα AC — Στη θύρα αυτή συνδέεται ο προσαρμογέας AC για την τροφοδοσία του υπολογιστή.

10  Θύρα HDMI — Συνδέεται σε τηλεόραση για σήμα βίντεο και ήχου 2,1.

ΣΗΜΕΙΩΣΗ: Όταν χρησιμοποιούνται και οι θύρες HDMI και εξόδου ήχου, ο ήχος δρομολογείται μέσω των θυρών εξόδου ήχου (αναλογικές) και όχι μέσω της θύρας HDMI.

11  Ενδεικτική λυχνία δραστηριότητας σκληρού δίσκου — Ανάβει όταν ο υπολογιστής πραγματοποιεί ανάγνωση ή εγγραφή δεδομένων. Όταν η ενδεικτική λυχνία ανάβει με λευκό χρώμα υποδεικνύει δραστηριότητα σκληρού δίσκου.

 ΠΡΟΣΟΧΗ: Για να αποφύγετε τυχόν απώλεια δεδομένων, ποτέ μην απενεργοποιείτε τον υπολογιστή όταν η ενδεικτική λυχνία δραστηριότητας σκληρού δίσκου αναβοσβήνει.

Χαρακτηριστικά λογισμικού

 **ΣΗΜΕΙΩΣΗ:** Για περισσότερες πληροφορίες σχετικά με τις λειτουργίες που περιγράφονται σε αυτή την ενότητα, ανατρέξτε στον *Οδηγό τεχνολογίας Dell* στη διεύθυνση **support.dell.com/manuals** ή στην ακόλουθη θέση:

Windows® 7: Έναρξη  → Όλα τα προγράμματα → **Dell Help Documentation** (Τεκμηρίωση βοήθειας της Dell).

Windows Vista®: Έναρξη  → Βοήθεια και υποστήριξη → **Dell EDocs**.

Παραγωγικότητα και επικοινωνία

Μπορείτε να χρησιμοποιήσετε τον υπολογιστή σας για να δημιουργήσετε παρουσιάσεις, διαφημιστικά φυλλάδια, ευχητήριες κάρτες και υπολογιστικά φύλλα. Μπορείτε επίσης να επεξεργαστείτε και να προβάλετε ψηφιακές φωτογραφίες και εικόνες. Για να ενημερωθείτε για το λογισμικό που έχει εγκατασταθεί στον υπολογιστή σας, ελέγξτε την παραγγελία σας.

Αφού συνδεθείτε στο Internet, θα μπορείτε να έχετε πρόσβαση σε ιστότοπους, να δημιουργήσετε ένα λογαριασμό email, να πραγματοποιείτε αποστολή και λήψη αρχείων.

Ψυχαγωγία και πολυμέσα

Μπορείτε να χρησιμοποιείτε τον υπολογιστή σας για να παρακολουθείτε βίντεο, να παίζετε παιχνίδια, να δημιουργείτε τα δικά σας CD, να ακούτε μουσική και ραδιοφωνικούς σταθμούς. Η μονάδα οπτικού δίσκου ενδέχεται να υποστηρίζει πολλαπλές μορφές δίσκων μέσω των CD, DVD και Blu-ray Disc (εάν έχει ενεργοποιηθεί αυτή η επιλογή κατά την αγορά).

Μπορείτε να πραγματοποιείτε λήψη ή αντιγραφή αρχείων εικόνων και βίντεο από φορητές συσκευές, όπως ψηφιακές κάμερες και κινητά τηλέφωνα. Οι προαιρετικές εφαρμογές λογισμικού σας επιτρέπουν να οργανώνετε και να δημιουργείτε αρχεία μουσικής και βίντεο που μπορούν να εγγραφούν σε δίσκο, να αποθηκευτούν σε φορητά προϊόντα όπως συσκευές αναπαραγωγής MP3 και φορητές συσκευές ψυχαγωγίας ή να αναπαραχθούν και να

προβληθούν απευθείας σε συνδεδεμένες τηλεοράσεις, προβολείς και εξοπλισμό οικιακού κινηματογράφου.

Dell Dock

Το Dell Dock είναι μια ομάδα εικονιδίων που παρέχουν εύκολη πρόσβαση σε εφαρμογές, αρχεία και φακέλους που χρησιμοποιείτε συχνά. Για να εξατομικεύσετε το Dock, μπορείτε να κάνετε τα εξής:

- Προσθαφαίρεση εικονιδίων
- Ομαδοποίηση συναφών εικονιδίων σε κατηγορίες
- Αλλαγή του χρώματος και της θέσης του Dock
- Αλλαγή της συμπεριφοράς των εικονιδίων



Προσθήκη κατηγορίας

1. Κάντε δεξί κλικ στο Dock και επιλέξτε **Add (Προσθήκη)→ Category (Κατηγορία)**.
Εμφανίζεται το παράθυρο **Add/Edit Category (Προσθήκη/επεξεργασία κατηγορίας)**.
2. Εισαγάγετε έναν τίτλο για την κατηγορία στο πεδίο **Title (Τίτλος)**.
3. Επιλέξτε ένα εικονίδιο για την κατηγορία από το πλαίσιο **Select an image: (Επιλογή εικόνας)**.
4. Κάντε κλικ στην επιλογή **Save (Αποθήκευση)**.

Προσθήκη εικονιδίου

Σύρετε και αποθέστε το εικονίδιο στο Dock ή σε μια κατηγορία.



Κατάργηση κατηγορίας ή εικονιδίου

1. Κάντε δεξί κλικ στην κατηγορία ή στο εικονίδιο του Dock και επιλέξτε **Delete shortcut (Διαγραφή συντόμευσης)** ή **Delete category (Διαγραφή κατηγορίας)**.
2. Ακολουθήστε τις οδηγίες στην οθόνη.

Εξατομίκευση του Dock

1. Κάντε δεξί κλικ στο Dock και επιλέξτε **Advanced Setting... (Ρύθμιση για προχωρημένους...)**.
2. Ορίστε την επιλογή που επιθυμείτε για να εξατομικεύσετε το Dock.

Dell DataSafe Online Backup

-  **ΣΗΜΕΙΩΣΗ:** Η υπηρεσία Dell DataSafe Online ενδέχεται να μην είναι διαθέσιμη σε όλες τις περιοχές.
-  **ΣΗΜΕΙΩΣΗ:** Για γρήγορες ταχύτητες αποστολής/λήψης συνιστάται ευρυζωνική σύνδεση.

Η υπηρεσία Dell DataSafe Online είναι μια υπηρεσία αυτόματης δημιουργίας και ανάκτησης αντιγράφων ασφαλείας, η οποία προστατεύει τα δεδομένα σας και άλλα σημαντικά αρχεία από καταστροφικά συμβάντα, όπως κλοπή, φωτιά ή φυσικές καταστροφές. Μπορείτε να έχετε πρόσβαση στην υπηρεσία μέσω του υπολογιστή σας χρησιμοποιώντας έναν λογαριασμό που προστατεύεται με κωδικό πρόσβασης.

Για περισσότερες πληροφορίες, επισκεφθείτε τη διεύθυνση delldatasafe.com.

Για να προγραμματίσετε τη δημιουργία αντιγράφων ασφαλείας:

1. Κάντε διπλό κλικ στο εικονίδιο Dell DataSafe Online  στη γραμμή εργασιών.
2. Ακολουθήστε τις οδηγίες που εμφανίζονται στην οθόνη.

Επίλυση προβλημάτων

Στην ενότητα αυτή παρέχονται πληροφορίες για την αντιμετώπιση προβλημάτων με τον υπολογιστή σας. Εάν δεν καταφέρετε να επιλύσετε το πρόβλημα που αντιμετωπίζετε, με τις παρακάτω κατευθυντήριες οδηγίες, ανατρέξτε στην ενότητα "Χρήση εργαλείων υποστήριξης" στη σελίδα 52 ή στην ενότητα "Επικοινωνία με την Dell" στη σελίδα 87.



ΠΡΟΕΙΔΟΠΟΙΗΣΗ: Μόνο εκπαιδευμένο προσωπικό σέρβις επιτρέπεται να αφαιρεί το κάλυμμα του υπολογιστή. Ανατρέξτε στο *Εγχειρίδιο σέρβις* στη διεύθυνση support.dell.com/manuals για οδηγίες σέρβις για προχωρημένους.

Κωδικοί ηχητικών σημάτων

Ο υπολογιστής σας ενδέχεται να εκπέμψει μια σειρά ηχητικών σημάτων κατά τη διάρκεια της εκκίνησης, εάν παρουσιαστούν σφάλματα ή προβλήματα. Αυτή η σειρά ηχητικών σημάτων, η οποία ονομάζεται κωδικός ηχητικού σήματος, υποδεικνύει την ύπαρξη ενός προβλήματος. Καταγράψτε τον κωδικό ηχητικού σήματος και επικοινωνήστε με την Dell (ανατρέξτε στην ενότητα "Επικοινωνία με την Dell" στη σελίδα 87).



ΣΗΜΕΙΩΣΗ: Για να αντικαταστήσετε εξαρτήματα, ανατρέξτε στο *Εγχειρίδιο σέρβις* στη διεύθυνση support.dell.com/manuals.

Κωδικός σήματος	Πιθανό πρόβλημα
Ένα	Πιθανή βλάβη μητρικής πλακέτας — Σφάλμα αθροίσματος ελέγχου BIOS ROM
Δύο	Δεν εντοπίστηκε RAM ΣΗΜΕΙΩΣΗ: Εάν έχετε εγκαταστήσει ή αντικαταστήσει τη μονάδα μνήμης, βεβαιωθείτε ότι η μονάδα μνήμης έχει τοποθετηθεί σωστά.
Τρία	Πιθανή βλάβη μητρικής πλακέτας — Σφάλμα Chipset
Τέσσερα	Αποτυχία ανάγνωσης/εγγραφής RAM
Πέντε	Βλάβη ρολογιού πραγματικού χρόνου
Έξι	Βλάβη κάρτας γραφικών ή chip γραφικών

Προβλήματα δικτύου

Ασύρματες συνδέσεις

Σε περίπτωση διακοπής της σύνδεσης με το δίκτυο - Ο ασύρματος δρομολογητής είναι εκτός σύνδεσης ή έχει απενεργοποιηθεί η ασύρματη δυνατότητα στον υπολογιστή.

- Ελέγξτε τον ασύρματο δρομολογητή για να βεβαιωθείτε ότι είναι ενεργοποιημένος και συνδεδεμένος με την πηγή δεδομένων σας (καλωδιακό μόντεμ ή διανομέα δικτύου).
- Αποκαταστήστε τη σύνδεσή σας με τον ασύρματο δρομολογητή (ανατρέξτε στην ενότητα "Δημιουργία ασύρματης σύνδεσης" στη σελίδα 24).

Ενσύρματες συνδέσεις

Σε περίπτωση διακοπής της σύνδεσης με το δίκτυο —

- Ελέγξτε το καλώδιο για να βεβαιωθείτε ότι είναι καλά συνδεδεμένο και δεν έχει υποστεί ζημιά.
- Ελέγξτε την κατάσταση της ενδεικτικής λυχνίας ακεραιότητας σύνδεσης.

Η ενδεικτική λυχνία ακεραιότητας σύνδεσης που υπάρχει στην ενσωματωμένη θύρα δικτύου σας επιτρέπει να επαληθεύσετε ότι η σύνδεσή σας λειτουργεί, ενώ παράλληλα παρέχει πληροφορίες για την κατάστασή της σύνδεσης:

- Σβηστή — Ο υπολογιστής δεν ανιχνεύει φυσική σύνδεση με το δίκτυο.
- Πράσινο χρώμα — Υποδηλώνει ότι η σύνδεση ανάμεσα στο δίκτυο και τον υπολογιστή με ταχύτητα 10/100-Mbps είναι καλή.

- Πορτοκαλί — Υποδηλώνει ότι η σύνδεση ανάμεσα στο δίκτυο και τον υπολογιστή σε ταχύτητα 1000 Mbps είναι καλή.



ΣΗΜΕΙΩΣΗ: Η ενδεικτική λυχνία ακεραιότητας σύνδεσης στην υποδοχή δικτύου υπάρχει μόνο για την ενσύρματη σύνδεση δικτύου. Η λυχνία δεν παρέχει πληροφορίες για την κατάσταση των ασύρματων συνδέσεων.

Προβλήματα τροφοδοσίας

Εάν η λυχνία λειτουργίας είναι σβηστή — Ο υπολογιστής είναι απενεργοποιημένος, βρίσκεται σε κατάσταση αδρανοποίησης ή δεν τροφοδοτείται με ρεύμα.

- Πατήστε το κουμπί λειτουργίας. Ο υπολογιστής επανέρχεται στην κανονική λειτουργία σε περίπτωση που είναι απενεργοποιημένος ή βρίσκεται σε κατάσταση αδρανοποίησης.
- Επανασυνδέστε το καλώδιο του μετασχηματιστή AC στην υποδοχή τροφοδοσίας του υπολογιστή και στην πρίζα ρεύματος.
- Εάν ο μετασχηματιστής AC είναι συνδεδεμένος σε πολύπριζο, σιγουρευτείτε ότι το πολύπριζο είναι συνδεδεμένο σε πρίζα ρεύματος και ότι ο διακόπτης είναι ανοικτός.

- Παρακάμψτε συσκευές προστασίας από αυξομειώσεις τάσης, πολύπριζα και καλώδια προέκτασης, για να επιβεβαιώσετε ότι ο υπολογιστής τίθεται κανονικά σε λειτουργία.
- Βεβαιωθείτε ότι η πρίζα ρεύματος λειτουργεί, δοκιμάζοντάς την με μια άλλη συσκευή, π.χ. ένα φωτιστικό.
- Εάν το πρόβλημα δεν λυθεί, επικοινωνήστε με την Dell (ανατρέξτε στην ενότητα "Επικοινωνία με την Dell" στη σελίδα 87).

Εάν η λυχνία τροφοδοσίας είναι σταθερά αναμμένη σε λευκό χρώμα και ο υπολογιστής δεν ανταποκρίνεται — Η οθόνη ενδέχεται να μην είναι συνδεδεμένη ή σε λειτουργία.

- Βεβαιωθείτε ότι η οθόνη είναι σωστά συνδεδεμένη, απενεργοποιήστε την και, στη συνέχεια, ενεργοποιήστε την ξανά.

Επίλυση προβλημάτων

- Εάν το πρόβλημα δεν λυθεί, επικοινωνήστε με την Dell (ανατρέξτε στην ενότητα "Επικοινωνία με την Dell" στη σελίδα 87).

Εάν η λυχνία τροφοδοσίας είναι σταθερά αναμμένη σε πορτοκαλί χρώμα —

- Ο υπολογιστής βρίσκεται σε κατάσταση αναστολής ή αναμονής. Πατήστε ένα πλήκτρο στο πληκτρολόγιο, μετακινήστε το συνδεδεμένο ποντίκι ή πατήστε το κουμπί λειτουργίας για επαναφορά του υπολογιστή στην κανονική λειτουργία.
- Ενδεχομένως να υπάρχει πρόβλημα με την πλακέτα συστήματος ή την παροχή ρεύματος. Για βοήθεια, επικοινωνήστε με την Dell (ανατρέξτε στην ενότητα "Επικοινωνία με την Dell" στη σελίδα 87).

Εάν η λυχνία τροφοδοσίας αναβοσβήνει σε πορτοκαλί χρώμα — Ενδέχεται να υπάρχει πρόβλημα με την πλακέτα συστήματος ή την τροφοδοσία ρεύματος.

Για βοήθεια, επικοινωνήστε με την Dell (ανατρέξτε στην ενότητα "Επικοινωνία με την Dell" στη σελίδα 87).

Εάν αντιμετωπίζετε παρεμβολές που παρεμποδίζουν τη λήψη στον υπολογιστή σας — Ένα ανεπιθύμητο σήμα προκαλεί παρεμβολές διακόπτοντας ή παρεμποδίζοντας άλλα σήματα. Μερικές πιθανές αιτίες παρεμβολής είναι οι εξής:

- Καλώδια επέκτασης τροφοδοσίας, πληκτρολογίου και ποντικιού.
- Πάρα πολλές συσκευές συνδεδεμένες στο ίδιο πολύπριζο.
- Πολλά πολύπριζα συνδεδεμένα στην ίδια πρίζα ρεύματος.

Προβλήματα μνήμης

Εάν εμφανιστεί ένα μήνυμα για ανεπαρκή μνήμη —

- Αποθηκεύστε και κλείστε όλα τα ανοιχτά αρχεία και τερματίστε όλα τα ανοιχτά προγράμματα που δεν χρησιμοποιείτε για να δείτε εάν το πρόβλημα λυθεί με αυτόν τον τρόπο.
- Για τις ελάχιστες απαιτήσεις μνήμης, ανατρέξτε στο υλικό τεκμηρίωσης του λογισμικού. Εάν χρειαστεί, εγκαταστήστε πρόσθετη μνήμη (ανατρέξτε στο *Εγχειρίδιο σέρβις* στη διεύθυνση support.dell.com/manuals).
- Τοποθετήστε ξανά τις κάρτες μνήμης (ανατρέξτε στο *Εγχειρίδιο σέρβις* στη διεύθυνση support.dell.com/manuals) για να βεβαιωθείτε πως ο υπολογιστής σας επικοινωνεί επιτυχώς με τη μνήμη.

- Εάν το πρόβλημα δεν λυθεί, επικοινωνήστε με την Dell (ανατρέξτε στην ενότητα "Επικοινωνία με την Dell" στη σελίδα 87).

Εάν αντιμετωπίζετε άλλα προβλήματα με τη μνήμη —

- Βεβαιωθείτε ότι ακολουθείτε τις οδηγίες για την εγκατάσταση μνήμης (ανατρέξτε στο *Εγχειρίδιο σέρβις* στη διεύθυνση support.dell.com/manuals).
- Βεβαιωθείτε ότι η μονάδα μνήμης είναι συμβατή με τον υπολογιστή σας. Ο υπολογιστής σας υποστηρίζει μνήμη DDR3. Για περισσότερες πληροφορίες σχετικά με τον τύπο μνήμης που υποστηρίζεται από τον υπολογιστή σας, ανατρέξτε στην ενότητα "Προδιαγραφές" στη σελίδα 93.
- Εκτελέστε την εφαρμογή Dell Diagnostics (ανατρέξτε στην ενότητα "Dell Diagnostics" στη σελίδα 58).

- Τοποθετήστε ξανά τις κάρτες μνήμης (ανατρέξτε στο *Εγχειρίδιο σέρβις* στη διεύθυνση support.dell.com/manuals) για να βεβαιωθείτε πως ο υπολογιστής σας επικοινωνεί επιτυχώς με τη μνήμη.
- Εάν το πρόβλημα δεν λυθεί, επικοινωνήστε με την Dell (ανατρέξτε στην ενότητα "Επικοινωνία με την Dell" στη σελίδα 87).

Προβλήματα κλειδωμάτων και λογισμικού

Εάν δεν γίνεται εκκίνηση του υπολογιστή — Βεβαιωθείτε ότι ο μετασχηματιστής AC είναι σταθερά συνδεδεμένος στον υπολογιστή και στην ηλεκτρική πρίζα.

Εάν ένα πρόγραμμα σταματήσει να ανταποκρίνεται — Τερματίστε το πρόγραμμα:

1. Πατήστε <Ctrl><Shift><Esc> ταυτόχρονα.
2. Κάντε κλικ στην επιλογή **Εφαρμογές**.
3. Κάντε κλικ στο πρόγραμμα που δεν αποκρίνεται πλέον.
4. Κάντε κλικ στην επιλογή **Τερματισμός εργασίας**.

Εάν η λειτουργία κάποιου προγράμματος παρουσιάζει επανειλημμένα σφάλματα — Ανατρέξτε στο υλικό τεκμηρίωσης του λογισμικού. Εάν χρειαστεί, καταργήστε την εγκατάσταση του προγράμματος και, στη συνέχεια, εγκαταστήστε το ξανά.

 **ΣΗΜΕΙΩΣΗ:** Το λογισμικό συνήθως περιλαμβάνει οδηγίες εγκατάστασης στο υλικό τεκμηρίωσης ή σε CD.

Εάν ο υπολογιστής σταματήσει να αποκρίνεται ή εμφανιστεί μια μπλε οθόνη —

 **ΠΡΟΣΟΧΗ:** Εάν δεν μπορείτε να εκτελέσετε τερματισμό του λειτουργικού συστήματος, ενδεχομένως να χάσετε δεδομένα.

Εάν δεν μπορείτε να λάβετε απόκριση πατώντας ένα πλήκτρο στο πληκτρολόγιο σας ή μετακινώντας το ποντίκι, πατήστε και κρατήστε πατημένο το κουμπί τροφοδοσίας για τουλάχιστον 8 με 10 δευτερόλεπτα, μέχρι να τερματιστεί η λειτουργία του υπολογιστή. Στη συνέχεια, κάντε επανεκκίνηση του υπολογιστή.

Εάν ένα πρόγραμμα είναι σχεδιασμένο για προηγούμενη έκδοση του λειτουργικού συστήματος των Microsoft Windows — Εκτελέστε τον Οδηγό συμβατότητας προγραμμάτων. Ο Οδηγός συμβατότητας προγραμμάτων ρυθμίζει τις παραμέτρους ενός προγράμματος, ώστε να εκτελείται σε ένα περιβάλλον παρόμοιο με τα περιβάλλοντα λειτουργικού συστήματος προηγούμενων εκδόσεων των Microsoft® Windows®.

Windows® 7:

1. Κάντε κλικ στα στοιχεία **Start** (Έναρξη)  → **Control Panel** (Πίνακας ελέγχου) → **Programs** (Προγράμματα) → **Run programs made for previous versions of Windows** (Εκτέλεση προγραμμάτων για προηγούμενες εκδόσεις των Windows).
2. Στην οθόνη υποδοχής, κάντε κλικ στην επιλογή **Next** (Επόμενο).
3. Ακολουθήστε τις οδηγίες στην οθόνη.

Windows Vista®:

1. Κάντε κλικ στα στοιχεία **Start** (Έναρξη)  → **Control Panel** (Πίνακας ελέγχου) → **Programs** (Προγράμματα) → **Use an older program with this version of Windows** (Χρήση παλιότερου προγράμματος με αυτήν την έκδοση των Windows).

2. Στην οθόνη υποδοχής, κάντε κλικ στην επιλογή **Next** (Επόμενο).
3. Ακολουθήστε τις οδηγίες που εμφανίζονται στην οθόνη.

Εάν αντιμετωπίσετε άλλα προβλήματα με το λογισμικό —

- Δημιουργήστε αμέσως εφεδρικά αντίγραφα των αρχείων σας.
- Χρησιμοποιήστε ένα πρόγραμμα προστασίας από ιούς για να ελέγξετε τη μονάδα σκληρού δίσκου ή τα CD.
- Αποθηκεύστε και κλείστε όλα τα ανοιχτά αρχεία ή προγράμματα και τερματίστε τη λειτουργία του υπολογιστή σας μέσω του μενού Έναρξη .

- Ελέγξτε το υλικό τεκμηρίωσης λογισμικού ή επικοινωνήστε με τον κατασκευαστή του λογισμικού για πληροφορίες σχετικά με την αντιμετώπιση προβλημάτων:
 - Βεβαιωθείτε ότι το πρόγραμμα είναι συμβατό με το λειτουργικό σύστημα που είναι εγκατεστημένο στον υπολογιστή σας.
 - Βεβαιωθείτε ότι ο υπολογιστής πληροί τις ελάχιστες απαιτήσεις υλικού για την εκτέλεση του λογισμικού. Για πληροφορίες, ανατρέξτε στο υλικό τεκμηρίωσης του λογισμικού.
 - Βεβαιωθείτε ότι το πρόγραμμα είναι εγκατεστημένο και έχει διαμορφωθεί σωστά.
 - Επαληθεύστε ότι τα προγράμματα οδήγησης των συσκευών δεν βρίσκονται σε διένεξη με το πρόγραμμα.
- Εάν χρειαστεί, καταργήστε την εγκατάσταση του προγράμματος και, στη συνέχεια, εγκαταστήστε το ξανά.

Χρήση εργαλείων υποστήριξης

Κέντρο υποστήριξης Dell

Το Κέντρο υποστήριξης της Dell σάς βοηθά να βρείτε την υπηρεσία, την υποστήριξη και τις πληροφορίες που χρειάζεστε για ένα συγκεκριμένο σύστημα.

Για την εκκίνηση της εφαρμογής, κάντε κλικ στο εικονίδιο  στη γραμμή εργασιών.

Η αρχική σελίδα του **Κέντρου υποστήριξης Dell** εμφανίζει τον αριθμό μοντέλου του υπολογιστή σας, την ετικέτα εξυπηρέτησης, τον κωδικό ταχείας εξυπηρέτησης και πληροφορίες επικοινωνίας με το τμήμα εξυπηρέτησης.

Η αρχική σελίδα παρέχει επίσης συνδέσμους για πρόσβαση στα εξής:

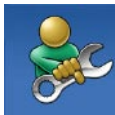

Αυτόματη βοήθεια
(Αντιμετώπιση προβλημάτων, Ασφάλεια, Επιδόσεις συστήματος, Δίκτυο/Internet, Δημιουργία/ανάκτηση αντιγράφων ασφαλείας και Λειτουργικό σύστημα Windows)



Ειδοποιήσεις (ειδοποιήσεις από το τμήμα τεχνικής υποστήριξης για θέματα που έχουν σχέση με τον υπολογιστή σας)



Βοήθεια από την Dell
(Τεχνική υποστήριξη με το DellConnect™, Εξυπηρέτηση πελατών, Εκπαίδευση και εκμάθηση, Βοήθεια με το Solution Station™ και Έλεγχος μέσω διαδικτύου με το PC CheckUp)



Πληροφορίες για το σύστημά σας (Υλικό τεκμηρίωσης συστήματος, Πληροφορίες για την εγγύηση, Πληροφορίες συστήματος, Αναβαθμίσεις και παρελκόμενα)

Για περισσότερες πληροφορίες σχετικά με το **Κέντρο υποστήριξης Dell** και τα διαθέσιμα εργαλεία υποστήριξης, κάντε κλικ στην καρτέλα **Υπηρεσίες** στη διεύθυνση **support.dell.com**.

My Dell Downloads

 **ΣΗΜΕΙΩΣΗ:** Η υπηρεσία My Dell Downloads (Τα στοιχεία λήψης μου από την Dell) ενδέχεται να μην είναι διαθέσιμη σε όλες τις περιοχές.

Ορισμένα από τα προεγκατεστημένα προϊόντα λογισμικού στον νέο υπολογιστή σας δεν συμπεριλαμβάνουν CD ή DVD αντιγράφων ασφαλείας. Αυτό το λογισμικό είναι διαθέσιμο από την υπηρεσία My Dell Downloads (Τα στοιχεία λήψης μου από την Dell). Από αυτόν τον ιστότοπο μπορείτε να πραγματοποιήσετε λήψη του διαθέσιμου λογισμικού για επανεγκατάσταση ή να δημιουργήσετε το δικό σας μέσο αντιγράφου ασφαλείας.

Για να εγγραφείτε και να χρησιμοποιήσετε την υπηρεσία My Dell Downloads (Τα στοιχεία λήψης μου από την Dell):

1. Επισκεφθείτε τη διεύθυνση **downloadstore.dell.com/media**.
2. Ακολουθήστε τις οδηγίες στην οθόνη για να εγγραφείτε στην υπηρεσία και να πραγματοποιήσετε λήψη του λογισμικού.
3. Κάντε επανεγκατάσταση του λογισμικού ή δημιουργήστε ένα μέσο αντιγράφου ασφαλείας του λογισμικού για μελλοντική χρήση.

Μηνύματα συστήματος

Εάν ο υπολογιστής σας παρουσιάσει πρόβλημα ή σφάλμα, ενδέχεται να εμφανιστεί στην οθόνη ένα μήνυμα συστήματος το οποίο θα σας βοηθήσει να εντοπίσετε το αίτιο και την ενέργεια που απαιτείται για την επίλυση του προβλήματος.

 **ΣΗΜΕΙΩΣΗ:** Εάν το μήνυμα που εμφανίζεται δεν περιλαμβάνεται στα παραδείγματα που ακολουθούν, ανατρέξτε στο υλικό τεκμηρίωσης του λειτουργικού συστήματος ή του προγράμματος που εκτελούσατε όταν εμφανίστηκε το μήνυμα. Εναλλακτικά, μπορείτε να ανατρέξετε στον *Οδηγό τεχνολογίας Dell* που βρίσκεται στο σκληρό δίσκο σας ή στη διεύθυνση **support.dell.com/manuals**, ή ανατρέξτε στην ενότητα "Επικοινωνία με την Dell" στη σελίδα 87.

Alert! Previous attempts at booting this system have failed at checkpoint [nnnn]. Για βοήθεια σχετικά με την επίλυση αυτού του προβλήματος, σημειώστε αυτό το σημείο ελέγχου και επικοινωνήστε με την Τεχνική υποστήριξη της Dell — Δεν ήταν δυνατή η ολοκλήρωση της διαδικασίας εκκίνησης από τον υπολογιστή για τρεις συνεχόμενες φορές για το ίδιο σφάλμα (ανατρέξτε στην ενότητα "Επικοινωνία με τη Dell" στη σελίδα 87 για βοήθεια).

CMOS checksum error (Σφάλμα αθροίσματος ελέγχου του CMOS) — Πιθανή βλάβη πλακέτας συστήματος ή χαμηλή ισχύς μπαταρίας RTC. Η μπαταρία χρειάζεται αντικατάσταση. Ανατρέξτε στο *Εγχειρίδιο σέρβις* στη διεύθυνση **support.dell.com/manuals** ή ανατρέξτε στην ενότητα "Επικοινωνία με την Dell" στη σελίδα 87 για βοήθεια.

CPU fan failure (Βλάβη ανεμιστήρα επεξεργαστή) — Ο ανεμιστήρας του επεξεργαστή παρουσίασε βλάβη. Ο ανεμιστήρας του επεξεργαστή χρειάζεται αντικατάσταση. Ανατρέξτε στο *Εγχειρίδιο σέρβις* στη διεύθυνση **support.dell.com/manuals**.

Hard-disk drive failure (Βλάβη μονάδας σκληρού δίσκου) — Πιθανή βλάβη μονάδας σκληρού δίσκου στη διάρκεια του HDD POST. Ανατρέξτε στην ενότητα "Επικοινωνία με τη Dell" στη σελίδα 87 για βοήθεια.

Hard-disk drive read failure (Σφάλμα ανάγνωσης μονάδας σκληρού δίσκου) — Πιθανή βλάβη μονάδας σκληρού δίσκου κατά τη διάρκεια του ελέγχου εκκίνησης του HDD. Ανατρέξτε στην ενότητα "Επικοινωνία με τη Dell" στη σελίδα 87 για βοήθεια.

Keyboard failure (Βλάβη

πληκτρολογίου) — Αντικαταστήστε το πληκτρολόγιο ή ελέγξτε εάν έχει αποσυνδεθεί το καλώδιο.

No boot device available (Δεν υπάρχει διαθέσιμη συσκευή εκκίνησης) —

Δεν υπάρχει διαμέρισμα με δυνατότητα εκκίνησης στη μονάδα σκληρού δίσκου, το καλώδιο της μονάδας σκληρού δίσκου δεν είναι καλά συνδεδεμένο ή δεν υπάρχει συσκευή με δυνατότητα εκκίνησης.

- Εάν η μονάδα σκληρού δίσκου είναι η συσκευή εκκίνησης, βεβαιωθείτε ότι τα καλώδια είναι συνδεδεμένα και η μονάδα είναι εγκατεστημένη σωστά και έχει χωριστεί σε διαμερίσματα ως συσκευή εκκίνησης.
- Μεταβείτε στις ρυθμίσεις συστήματος και βεβαιωθείτε ότι οι πληροφορίες της ακολουθίας εκκίνησης είναι σωστές. Ανατρέξτε στο *Εγχειρίδιο σέρβις* στη διεύθυνση **support.dell.com/manuals**.

No timer tick interrupt (Δεν υπάρχει διακοπή κτύπου χρονιστή) —

Πιθανή δυσλειτουργία chip στην πλακέτα συστήματος ή βλάβη της πλακέτας συστήματος. Ανατρέξτε στο *Εγχειρίδιο σέρβις* στη διεύθυνση **support.dell.com/manuals** ή ανατρέξτε στην ενότητα "Επικοινωνία με την Dell" στη σελίδα 87 για βοήθεια.

USB over current error (Σφάλμα υπερέντασης USB) —

Αποσυνδέστε τη συσκευή USB. Η συγκεκριμένη συσκευή USB χρειάζεται περισσότερη ισχύ για να λειτουργήσει σωστά. Χρησιμοποιήστε μια εξωτερική πηγή ρεύματος για να συνδέσετε τη συσκευή USB ή, εάν η συσκευή διαθέτει δύο καλώδια USB, συνδέστε τα και τα δύο.

NOTICE - Hard Drive SELF MONITORING SYSTEM has reported that a parameter has exceeded its normal operating range. (ΓΝΩΣΤΟΠΟΙΗΣΗ - Το ΣΥΣΤΗΜΑ ΑΥΤΟΠΑΡΑΚΟΛΟΥΘΗΣΗΣ του σκληρού δίσκου ανέφερε ότι μια παράμετρος ξεπέρασε το εύρος κανονικής λειτουργίας της.) Η Dell συνιστά να πραγματοποιείτε αντίγραφα ασφαλείας των δεδομένων σας σε τακτά χρονικά διαστήματα. A parameter out of range may or may not indicate a potential hard drive problem (Μια παράμετρος εκτός εύρους μπορεί να σημαίνει ενδεχόμενο πρόβλημα στη μονάδα σκληρού δίσκου — Σφάλμα S.M.A.R.T., πιθανή βλάβη της μονάδας σκληρού δίσκου. Ανατρέξτε στην ενότητα "Επικοινωνία με τη Dell" στη σελίδα 87 για βοήθεια.

Hardware Troubleshooter

Εάν μια συσκευή δεν ανιχνευθεί κατά την εγκατάσταση του λειτουργικού συστήματος ή ανιχνευθεί αλλά διαμορφωθεί λανθασμένα, μπορείτε να χρησιμοποιήσετε την εφαρμογή **Hardware Troubleshooter** για να επιλύσετε την ασυμβατότητα.

Για να ξεκινήσετε την εφαρμογή Hardware Troubleshooter:

1. Κάντε κλικ στην επιλογή **Έναρξη**  → **Βοήθεια και υποστήριξη**.
2. Πληκτρολογήστε `hardware troubleshooter` στο πεδίο αναζήτησης και, στη συνέχεια, πατήστε το πλήκτρο <Enter> για να ξεκινήσει η αναζήτηση.
3. Στα αποτελέσματα της αναζήτησης, επιλέξτε την περιγραφή που περιγράφει καλύτερα το πρόβλημα και ακολουθήστε τα υπόλοιπα βήματα αντιμετώπισης του προβλήματος.

Dell Diagnostics

Εάν αντιμετωπίζετε κάποιο πρόβλημα με τον υπολογιστή σας, πραγματοποιήστε τους ελέγχους που αναφέρονται στην ενότητα "Προβλήματα κλειδωμάτων και λογισμικού" στη σελίδα 48 και εκτελέστε την εφαρμογή Dell Diagnostics προτού επικοινωνήσετε με την Dell για τεχνική βοήθεια.

Συνιστάται να εκτυπώσετε τις διαδικασίες αυτές προτού ξεκινήσετε.

 **ΣΗΜΕΙΩΣΗ:** Η εφαρμογή Dell Diagnostics λειτουργεί μόνο σε υπολογιστές Dell.

 **ΣΗΜΕΙΩΣΗ:** Ο δίσκος *Προγράμματα οδήγησης και βοηθητικές εφαρμογές* ενδέχεται να μην παρέχεται με τον υπολογιστή σας.

Ανατρέξτε στην ενότητα "Ρύθμιση συστήματος" στο *Εγχειρίδιο σέρβις* για να ελέγξετε τις πληροφορίες ρύθμισης παραμέτρων του υπολογιστή σας και

βεβαιωθείτε ότι η συσκευή που θέλετε να δοκιμάσετε εμφανίζεται στο πρόγραμμα ρύθμισης συστήματος και είναι ενεργή.



Εκκινήστε την εφαρμογή Dell Diagnostics από τη μονάδα σκληρού δίσκου ή από το δίσκο *Προγράμματα οδήγησης και βοηθητικές εφαρμογές*.

Εκκίνηση της εφαρμογής Dell Diagnostics από τη μονάδα σκληρού δίσκου

Η εφαρμογή Dell Diagnostics βρίσκεται σε ένα κρυφό διαμέρισμα του βοηθητικού προγράμματος διαγνωστικών ελέγχων στο σκληρό δίσκο σας.

 **ΣΗΜΕΙΩΣΗ:** Εάν ο υπολογιστής σας δεν εμφανίζει εικόνα στην οθόνη, επικοινωνήστε με την Dell (ανατρέξτε στην ενότητα "Επικοινωνία με την Dell" στη σελίδα 87).

1. Βεβαιωθείτε ότι ο υπολογιστής είναι συνδεδεμένος σε μια πρίζα ρεύματος, η οποία είναι εξακριβωμένο ότι λειτουργεί κανονικά.
2. Ενεργοποιήστε (ή επανεκκινήστε) τον υπολογιστή σας.
3. Μόλις εμφανιστεί το λογότυπο DELL™, πατήστε αμέσως το πλήκτρο <F12>. Επιλέξτε **Diagnostics** (Διαγνωστικοί έλεγχοι) από το μενού έναρξης και πατήστε <Enter>.
Αυτό μπορεί να προκαλέσει την εκτέλεση του ελέγχου Pre-Boot System Assessment (PSA) (Αξιολόγηση συστήματος πριν την εκκίνηση) στον υπολογιστή σας.

-  **ΣΗΜΕΙΩΣΗ:** Εάν περιμένετε πολλή ώρα και εμφανιστεί το λογότυπο του λειτουργικού συστήματος, περιμένετε μέχρι να εμφανιστεί η επιφάνεια εργασίας των Microsoft® Windows®. Στη συνέχεια, τερματίστε τη λειτουργία του υπολογιστή σας και προσπαθήστε ξανά.
-  **ΣΗΜΕΙΩΣΗ:** Εάν εμφανιστεί μήνυμα ότι δεν βρέθηκε διαμέρισμα βοηθητικού προγράμματος διαγνωστικών ελέγχων, εκτελέστε την εφαρμογή Dell Diagnostics από το δίσκο *Προγράμματα οδήγησης και βοηθητικές εφαρμογές*.

Χρήση εργαλείων υποστήριξης

Εάν εκτελεστεί το PSA:

- a. Το PSA ξεκινά την εκτέλεση ελέγχων.
- b. Εάν το PSA ολοκληρωθεί με επιτυχία, εμφανίζεται το ακόλουθο μήνυμα:
"No problems have been found with this system so far. Do you want to run the remaining memory tests? (Θέλετε να εκτελέσετε τους υπόλοιπους ελέγχους μνήμης;) This will take about 30 minutes or more. (Η διαδικασία αυτή θα διαρκέσει περίπου 30 λεπτά ή περισσότερο.) Do you want to continue? (Θέλετε να συνεχίσετε;) (Recommended)" (Δεν βρέθηκε πρόβλημα με αυτό το σύστημα μέχρι τώρα. Θέλετε να εκτελέσετε τους υπόλοιπους ελέγχους μνήμης; Αυτή η διαδικασία θα

διαρκέσει περίπου 30 λεπτά ή περισσότερο. Θέλετε να συνεχίσετε; (Συνιστάται)).

- c. Εάν αντιμετωπίζετε προβλήματα με τη μνήμη, πατήστε <y>, διαφορετικά, πατήστε <n>. Εμφανίζεται το ακόλουθο μήνυμα:
"Booting Dell Diagnostic Utility Partition. (Εκκίνηση του διαμερίσματος του βοηθητικού προγράμματος διαγνωστικών ελέγχων της Dell.) Press any key to continue" (Εκκίνηση του διαμερίσματος βοηθητικού προγράμματος διαγνωστικών ελέγχων της Dell. Πατήστε ένα πλήκτρο για να συνεχίσετε).
- d. Πατήστε οποιοδήποτε πλήκτρο για να μεταβείτε στο παράθυρο **Choose An Option (Ορισμός μιας επιλογής)**.

Εάν δεν εκτελεστεί το PSA:

Πατήστε οποιοδήποτε πλήκτρο για να ξεκινήσει το Dell Diagnostics από το διαμέρισμα του βοηθητικού προγράμματος διαγνωστικών ελέγχων στο σκληρό δίσκο σας και μεταβείτε στο παράθυρο **Choose An Option (Ορισμός μιας επιλογής)**.

4. Επιλέξτε τον έλεγχο που θέλετε να εκτελέσετε.
5. Εάν αντιμετωπίσετε πρόβλημα κατά τη διάρκεια του ελέγχου, εμφανίζεται ένα μήνυμα με έναν κωδικό σφάλματος και μια περιγραφή του προβλήματος. Καταγράψτε τον κωδικό σφάλματος και την περιγραφή του προβλήματος και επικοινωνήστε με την Dell (ανατρέξτε στην ενότητα "Επικοινωνία με την Dell" στη σελίδα 87).

 **ΣΗΜΕΙΩΣΗ:** Η ετικέτα εξυπηρέτησης για τον υπολογιστή σας εμφανίζεται στο επάνω μέρος κάθε οθόνης ελέγχου. Με την ετικέτα εξυπηρέτησης μπορείτε να ταυτοποιείτε τον υπολογιστή σας, όταν επικοινωνείτε με την Dell.

6. Όταν ολοκληρωθούν οι έλεγχοι, κλείστε την οθόνη ελέγχου για να επιστρέψετε στο παράθυρο **Choose An Option (Ορισμός μιας επιλογής)**.
7. Για να τερματίσετε τη λειτουργία του Dell Diagnostics και να επανεκκινήσετε τον υπολογιστή, κάντε κλικ στο κουμπί **Exit (Έξοδος)**.

Εκκίνηση της εφαρμογής Dell Diagnostics από το δίσκο "Προγράμματα οδήγησης και βοηθητικά προγράμματα"

 **ΣΗΜΕΙΩΣΗ:** Ο δίσκος *Προγράμματα οδήγησης και βοηθητικές εφαρμογές* ενδέχεται να μην παρέχεται με τον υπολογιστή σας.

1. Τοποθετήστε το δίσκο *Προγράμματα οδήγησης και βοηθητικά προγράμματα*.
2. Τερματίστε τη λειτουργία του υπολογιστή και κάντε επανεκκίνηση.
Μόλις εμφανιστεί το λογότυπο DELL™, πατήστε αμέσως το πλήκτρο <F12>.

 **ΣΗΜΕΙΩΣΗ:** Εάν περιμένετε πολλή ώρα και εμφανιστεί το λογότυπο του λειτουργικού συστήματος, περιμένετε μέχρι να εμφανιστεί η επιφάνεια εργασίας των Microsoft® Windows®. Στη συνέχεια, τερματίστε τη λειτουργία του υπολογιστή σας και προσπαθήστε ξανά.

 **ΣΗΜΕΙΩΣΗ:** Τα επόμενα βήματα αλλάζουν την ακολουθία εκκίνησης για μία μόνο φορά. Στην επόμενη διαδικασία εκκίνησης, η εκκίνηση του υπολογιστή γίνεται σύμφωνα με τις συσκευές που ορίζονται στο πρόγραμμα ρύθμισης του συστήματος.

3. Όταν εμφανιστεί η λίστα των συσκευών εκκίνησης, επιλέξτε τη μονάδα **CD/DVD/CD-RW** και πιέστε το πλήκτρο <Enter>.
4. Στο μενού που εμφανίζεται, επιλέξτε **Εκκίνηση από CD-ROM** και πατήστε το πλήκτρο <Enter>.
5. Πληκτρολογήστε 1 για να ξεκινήσει το μενού του CD και πατήστε το πλήκτρο <Enter> για να προχωρήσετε.
6. Επιλέξτε **Run the 32 Bit Dell Diagnostics (Εκτέλεση του διαγνωστικού προγράμματος 32 Bit της Dell)** από την αριθμημένη λίστα. Εάν περιλαμβάνονται πολλές εκδόσεις, επιλέξτε την κατάλληλη έκδοση για τον υπολογιστή σας.

7. Επιλέξτε τον έλεγχο που θέλετε να εκτελέσετε.
8. Εάν αντιμετωπίσετε πρόβλημα κατά τη διάρκεια του ελέγχου, εμφανίζεται ένα μήνυμα με έναν κωδικό σφάλματος και μια περιγραφή του προβλήματος. Καταγράψτε τον κωδικό σφάλματος και την περιγραφή του προβλήματος και επικοινωνήστε με την Dell (ανατρέξτε στην ενότητα "Επικοινωνία με την Dell" στη σελίδα 87).
-  **ΣΗΜΕΙΩΣΗ:** Η ετικέτα εξυπηρέτησης για τον υπολογιστή σας εμφανίζεται στο επάνω μέρος κάθε οθόνης ελέγχου. Με την ετικέτα εξυπηρέτησης μπορείτε να ταυτοποιείτε τον υπολογιστή σας, όταν επικοινωνείτε με την Dell.
9. Όταν ολοκληρωθούν οι έλεγχοι, κλείστε την οθόνη ελέγχου για να επιστρέψετε στο παράθυρο **Choose An Option** (Ορισμός μιας επιλογής).
10. Για να τερματίσετε τη λειτουργία του Dell Diagnostics και να επανεκκινήσετε τον υπολογιστή, κάντε κλικ στο κουμπί **Exit** (Έξοδος).
11. Αφαιρέστε το δίσκο *Προγράμματα οδήγησης και βοηθητικά προγράμματα*.

Επαναφορά του λειτουργικού συστήματος

Μπορείτε να κάνετε επαναφορά του λειτουργικού συστήματος στον υπολογιστή χρησιμοποιώντας οποιαδήποτε από τις παρακάτω επιλογές:

△ ΠΡΟΣΟΧΗ: Εάν χρησιμοποιήσετε τη λειτουργία **Dell Factory Image Restore** (Επαναφορά εργοστασιακής εικόνας Dell) ή το δίσκο *Λειτουργικού συστήματος*, θα διαγραφούν οριστικά όλα τα αρχεία δεδομένων από τον υπολογιστή. Εάν είναι δυνατό, προτού χρησιμοποιήσετε αυτές τις επιλογές, δημιουργήστε αντίγραφα ασφαλείας των αρχείων δεδομένων.

Επιλογή	Χρήση
Επαναφορά Συστήματος	ως πρώτη λύση
Dell DataSafe Local Backup (Δημιουργία τοπικών αντιγράφων ασφαλείας Dell DataSafe)	όταν το πρόβλημα δεν επιλύεται με την Επαναφορά συστήματος

Επιλογή	Χρήση
Μέσο αποκατάστασης συστήματος	όταν κάποια βλάβη του λειτουργικού συστήματος δεν επιτρέπει τη χρήση της Επαναφοράς συστήματος και της λειτουργίας DataSafe Local Backup κατά την εγκατάσταση της εργοστασιακής εικόνας σε μια μονάδα σκληρού δίσκου που έχει εγκαταστήσει πρόσφατα
Dell Factory Image Restore	για επαναφορά του υπολογιστή στην κατάσταση λειτουργίας που βρισκόταν όταν τον παραλάβατε
Δίσκος Λειτουργικού συστήματος	για επανεγκατάσταση μόνο του λειτουργικού συστήματος στον υπολογιστή



ΣΗΜΕΙΩΣΗ: Ο δίσκος *Λειτουργικού συστήματος* ενδέχεται να μην συνοδεύει τον υπολογιστή σας.

Επαναφορά συστήματος

Τα λειτουργικά συστήματα των Windows παρέχουν την επιλογή System Restore (Επαναφορά Συστήματος), η οποία σας επιτρέπει να επαναφέρετε τον υπολογιστή σας σε προγενέστερη λειτουργική κατάσταση (χωρίς να επηρεαστούν τα αρχεία δεδομένων), αν κάποιες αλλαγές που έγιναν στο υλικό, το λογισμικό ή άλλες ρυθμίσεις συστήματος έχουν αφήσει τον υπολογιστή σε ανεπιθύμητη λειτουργική κατάσταση. Οι αλλαγές που πραγματοποιούνται από την Επαναφορά Συστήματος στον υπολογιστή σας είναι πλήρως αναστρέψιμες.

 **ΠΡΟΣΟΧΗ:** Δημιουργείτε αντίγραφα ασφαλείας των αρχείων δεδομένων σας ανά τακτά χρονικά διαστήματα. Η Επαναφορά Συστήματος δεν παρακολουθεί ούτε επαναφέρει τα αρχεία δεδομένων σας.

 **ΣΗΜΕΙΩΣΗ:** Οι διαδικασίες που αναφέρονται στο παρόν έγγραφο ισχύουν για την προεπιλεγμένη προβολή των Windows. Επομένως, μπορεί να μην ισχύουν αν ρυθμίσετε τον υπολογιστή Dell™ στην κλασική προβολή των Windows.

Έναρξη της Επαναφοράς Συστήματος

1. Κάντε κλικ στο μενού Έναρξη .
2. Στο πλαίσιο αναζήτησης, πληκτρολογήστε System Restore και, στη συνέχεια, πατήστε το πλήκτρο <Enter>.

 **ΣΗΜΕΙΩΣΗ:** Ενδέχεται να εμφανιστεί το παράθυρο Έλεγχος λογαριασμού χρήστη. Εάν είστε διαχειριστής στον υπολογιστή, πατήστε Συνέχεια. Διαφορετικά, επικοινωνήστε με το διαχειριστή σας για να συνεχίσετε την επιθυμητή ενέργεια.

3. Κάντε κλικ στο κουμπί **Επόμενο** και ακολουθήστε τα υπόλοιπα μηνύματα που εμφανίζονται στην οθόνη.

Σε περίπτωση που η Επαναφορά Συστήματος δεν επιλύσει το πρόβλημα, μπορείτε να αναιρέσετε την τελευταία επαναφορά συστήματος.

Αναίρεση της τελευταίας Επαναφοράς συστήματος

 **ΣΗΜΕΙΩΣΗ:** Προτού αναιρέσετε την τελευταία επαναφορά συστήματος, αποθηκεύστε και κλείστε όλα τα ανοιχτά αρχεία και τερματίστε όλα τα ανοιχτά προγράμματα. Μην αλλάξετε, ανοίξετε ή διαγράψετε οποιοδήποτε αρχείο ή πρόγραμμα μέχρι να ολοκληρωθεί η επαναφορά του συστήματος.

1. Κάντε κλικ στο μενού **Έναρξη** .

2. Στο πλαίσιο αναζήτησης, πληκτρολογήστε `System Restore` και, στη συνέχεια, πατήστε το πλήκτρο `<Enter>`.
3. Κάντε κλικ στην επιλογή **Αναίρεση της τελευταίας επαναφοράς μου** και πατήστε **Επόμενο**.

Dell DataSafe Local Backup (Δημιουργία τοπικών αντιγράφων ασφαλείας Dell DataSafe)

△ ΠΡΟΣΟΧΗ: Με τη χρήση της εφαρμογής Dell DataSafe Local Backup (Δημιουργία τοπικών αντιγράφων ασφαλείας Dell DataSafe) καταργούνται οριστικά τα προγράμματα ή τα προγράμματα οδήγησης που εγκαταστήσατε, αφού παραλάβετε τον υπολογιστή. Δημιουργήστε μέσα αντιγράφων ασφαλείας των εφαρμογών που χρειάζεται να εγκαταστήσετε στον υπολογιστή, προτού χρησιμοποιήσετε την εφαρμογή Dell DataSafe Local Backup (Δημιουργία τοπικών αντιγράφων ασφαλείας Dell DataSafe). Χρησιμοποιήστε την εφαρμογή Dell DataSafe Local

Backup (Δημιουργία τοπικών αντιγράφων ασφαλείας Dell DataSafe) μόνο εάν το πρόβλημα του λειτουργικού συστήματος δεν επιλύθηκε με την Επαναφορά Συστήματος.

△ ΠΡΟΣΟΧΗ: Παρόλο που η εφαρμογή Dell DataSafe Local Backup (Δημιουργία τοπικών αντιγράφων ασφαλείας Dell DataSafe) είναι σχεδιασμένη ώστε να διατηρεί τα αρχεία δεδομένων στον υπολογιστή, συνιστάται να δημιουργείτε αντίγραφα ασφαλείας των αρχείων δεδομένων σας, προτού χρησιμοποιήσετε τη συγκεκριμένη εφαρμογή.

✎ ΣΗΜΕΙΩΣΗ: Η εφαρμογή Dell DataSafe Local Backup (Δημιουργία τοπικών αντιγράφων ασφαλείας Dell DataSafe) ενδέχεται να μην είναι διαθέσιμη σε όλες τις περιοχές.

 **ΣΗΜΕΙΩΣΗ:** Εάν η εφαρμογή Dell DataSafe Local Backup (Δημιουργία τοπικών αντιγράφων ασφαλείας Dell DataSafe) δεν είναι διαθέσιμη στον υπολογιστή σας, χρησιμοποιήστε τη λειτουργία Dell Factory Image Restore (Επαναφορά εργοστασιακής εικόνας Dell) (ανατρέξτε στην ενότητα "Dell Factory Image Restore (Επαναφορά εργοστασιακής εικόνας Dell)" στη σελίδα 74) για να εκτελέσετε επαναφορά του λειτουργικού συστήματος.

Μπορείτε να χρησιμοποιήσετε την εφαρμογή Dell DataSafe Local Backup (Δημιουργία τοπικών αντιγράφων ασφαλείας Dell DataSafe) για επαναφορά της μονάδας σκληρού δίσκου στην κατάσταση λειτουργίας που βρισκόταν όταν αγοράσατε τον υπολογιστή σας, χωρίς να διαγραφούν τα αρχεία δεδομένων.

Με την εφαρμογή Dell DataSafe Local Backup (Δημιουργία τοπικών αντιγράφων ασφαλείας Dell DataSafe) μπορείτε:

- Να δημιουργήσετε αντίγραφα ασφαλείας και να επαναφέρετε τον υπολογιστή σε μια προηγούμενη κατάσταση λειτουργίας
- Να δημιουργήσετε μέσα αποκατάστασης συστήματος

Dell DataSafe Local Backup Basic (Δημιουργία τοπικών αντιγράφων ασφαλείας Dell DataSafe Basic)

Για να επαναφέρετε την εργοστασιακή εικόνα διατηρώντας τα αρχεία δεδομένων:

1. Απενεργοποιήστε τον υπολογιστή.
 2. Αποσυνδέστε όλες τις συσκευές (μονάδα USB, εκτυπωτή κτλ.) από τον υπολογιστή και αφαιρέστε τυχόν εσωτερικό υλικό που προσθέσατε πρόσφατα.
-  **ΣΗΜΕΙΩΣΗ:** Μην αποσυνδέσετε την οθόνη, το πληκτρολόγιο, το ποντίκι ή το μετασχηματιστή AC.
3. Ενεργοποιήστε τον υπολογιστή σας.
 4. Μόλις εμφανιστεί το λογότυπο DELL™, πατήστε το πλήκτρο <F8> αρκετές φορές για να αποκτήσετε πρόσβαση στο παράθυρο **Επιλογές εκκίνησης για προχωρημένους**.

 **ΣΗΜΕΙΩΣΗ:** Εάν περιμένετε πολλή ώρα και εμφανιστεί το λογότυπο του λειτουργικού συστήματος, περιμένετε μέχρι να εμφανιστεί η επιφάνεια εργασίας των Microsoft® Windows®. Στη συνέχεια, τερματίστε τη λειτουργία του υπολογιστή σας και προσπαθήστε ξανά.

5. Επιλέξτε **Repair Your Computer (Επιδιόρθωση του υπολογιστή σας)**.
6. Επιλέξτε **Dell DataSafe Restore and Emergency Backup (Επαναφορά και δημιουργία αντιγράφων ασφαλείας έκτακτης ανάγκης Dell DataSafe)** από το μενού **System Recovery Options (Επιλογές αποκατάστασης συστήματος)** και ακολουθήστε τις οδηγίες στην οθόνη.

 **ΣΗΜΕΙΩΣΗ:** Η διαδικασία αποκατάστασης μπορεί να διαρκέσει μία ώρα ή παραπάνω, ανάλογα με το μέγεθος των δεδομένων που πρόκειται να ανακτηθούν.

 **ΣΗΜΕΙΩΣΗ:** Για περισσότερες πληροφορίες, ανατρέξτε στο άρθρο 353560 της γνωσιακής βάσης στη διεύθυνση **support.dell.com**.

Αναβάθμιση σε Dell DataSafe Local Backup Professional (Δημιουργία τοπικών αντιγράφων ασφαλείας Dell DataSafe Professional)

 **ΣΗΜΕΙΩΣΗ:** Η εφαρμογή Dell DataSafe Local Backup Professional (Δημιουργία τοπικών αντιγράφων ασφαλείας Dell DataSafe Professional) ενδέχεται να είναι εγκατεστημένη στον υπολογιστή σας, εάν την παραγγείλατε κατά την αγορά.

Η εφαρμογή Dell DataSafe Local Backup Professional (Δημιουργία τοπικών αντιγράφων ασφαλείας Dell DataSafe Professional) παρέχει πρόσθετες δυνατότητες που σας επιτρέπουν:

- Να δημιουργήσετε αντίγραφα ασφαλείας και να εκτελέσετε επαναφορά του υπολογιστή βάσει τύπων αρχείων

Επαναφορά του λειτουργικού συστήματος

- Να δημιουργήσετε αντίγραφα ασφαλείας αρχείων σε μια τοπική συσκευή αποθήκευσης
- Να προγραμματίσετε την αυτόματη δημιουργία αντιγράφων ασφαλείας

Για να κάνετε αναβάθμιση στην εφαρμογή Dell DataSafe Local Backup Professional (Δημιουργία τοπικών αντιγράφων ασφαλείας Dell DataSafe Professional):

1. Κάντε διπλό κλικ στο εικονίδιο της εφαρμογής Dell DataSafe Local Backup (Δημιουργία τοπικών αντιγράφων ασφαλείας Dell DataSafe)  στη γραμμή εργασιών.
2. Κάντε κλικ στην επιλογή **UPGRADE NOW! (ΑΜΕΣΗ ΑΝΑΒΑΘΜΙΣΗ!)**
3. Ακολουθήστε τις οδηγίες στην οθόνη για να ολοκληρώσετε την αναβάθμιση.

Μέσο αποκατάστασης συστήματος

 **ΠΡΟΣΟΧΗ:** Παρόλο που το μέσο αποκατάστασης συστήματος είναι σχεδιασμένο ώστε να διατηρεί τα αρχεία δεδομένων στον υπολογιστή, συνιστάται να δημιουργείτε αντίγραφα ασφαλείας των αρχείων δεδομένων σας, προτού χρησιμοποιήσετε το μέσο αποκατάστασης συστήματος.

Μπορείτε να χρησιμοποιήσετε το μέσο αποκατάστασης συστήματος, το οποίο έχει δημιουργηθεί με την εφαρμογή Dell DataSafe Local Backup (Δημιουργία τοπικών αντιγράφων ασφαλείας Dell DataSafe), για επαναφορά της μονάδας σκληρού δίσκου στην κατάσταση λειτουργίας που βρισκόταν όταν αγοράσατε τον υπολογιστή σας, χωρίς να διαγραφούν τα αρχεία δεδομένων από τον υπολογιστή.

Χρησιμοποιήστε το μέσο αποκατάστασης συστήματος σε περίπτωση:

- Βλάβης του λειτουργικού συστήματος που δεν επιτρέπει τη χρήση επιλογών αποκατάστασης που είναι εγκατεστημένες στον υπολογιστή.
- Βλάβης της μονάδας σκληρού δίσκου που δεν επιτρέπει την ανάκτηση δεδομένων.

Για να κάνετε επαναφορά της εργοστασιακής εικόνας του υπολογιστή χρησιμοποιώντας το μέσο αποκατάστασης συστήματος:

1. Τοποθετήστε το δίσκο αποκατάστασης συστήματος ή τη φορητή μνήμη USB και κάντε επανεκκίνηση του υπολογιστή.
2. Μόλις εμφανιστεί το λογότυπο DELL™, πατήστε αμέσως το πλήκτρο <F12>.



ΣΗΜΕΙΩΣΗ: Εάν περιμένετε πολλή ώρα και εμφανιστεί το λογότυπο του λειτουργικού συστήματος, περιμένετε μέχρι να εμφανιστεί η επιφάνεια εργασίας των Microsoft® Windows®. Στη συνέχεια, τερματίστε τη λειτουργία του υπολογιστή σας και προσπαθήστε ξανά.

3. Επιλέξτε την κατάλληλη συσκευή εκκίνησης από τη λίστα και πατήστε το πλήκτρο <Enter>.
4. Ακολουθήστε τις οδηγίες στην οθόνη για να ολοκληρώσετε τη διαδικασία αποκατάστασης.

Dell Factory Image Restore (Επαναφορά εργοστασιακής εικόνας Dell)

△ ΠΡΟΣΟΧΗ: Η χρήση της λειτουργίας Dell Factory Image Restore (Επαναφορά εργοστασιακής εικόνας Dell) διαγράφει μόνιμα όλα τα δεδομένα που υπάρχουν στο σκληρό δίσκο και καταργεί κάθε πρόγραμμα ή πρόγραμμα οδήγησης που εγκαταστήσατε μετά την παραλαβή του υπολογιστή σας. Εάν είναι δυνατό, προτού χρησιμοποιήσετε αυτές τις επιλογές, δημιουργήστε αντίγραφα ασφαλείας των δεδομένων. Χρησιμοποιήστε τη λειτουργία Dell Factory Image Restore (Επαναφορά εργοστασιακής εικόνας Dell) μόνο εάν δεν λυθεί το

πρόβλημα λειτουργικού συστήματος του υπολογιστή σας με τη λειτουργία System Restore (Επαναφορά Συστήματος).

 **ΣΗΜΕΙΩΣΗ:** Η λειτουργία Dell Factory Image Restore (Επαναφορά εργοστασιακής εικόνας Dell) ενδέχεται να μην είναι διαθέσιμη σε ορισμένες χώρες ή σε ορισμένους υπολογιστές.

 **ΣΗΜΕΙΩΣΗ:** Εάν η εφαρμογή Dell Factory Image Restore δεν είναι διαθέσιμη στον υπολογιστή σας, χρησιμοποιήστε την εφαρμογή Dell DataSafe Local Backup (ανατρέξτε στην ενότητα "Dell DataSafe Local Backup" στη σελίδα 68) για να κάνετε επαναφορά του λειτουργικού συστήματος.

Χρησιμοποιήστε τη λειτουργία Dell Factory Image Restore (Επαναφορά εργοστασιακής εικόνας Dell) μόνο ως τελευταία μέθοδο επαναφοράς του λειτουργικού σας συστήματος. Η επιλογή αυτή επαναφέρει το σκληρό δίσκο στην κατάσταση λειτουργίας στην οποία βρισκόταν όταν αγοράσατε τον υπολογιστή. Κάθε πρόγραμμα ή αρχείο που προστέθηκε από τότε που αγοράσατε τον υπολογιστή σας, συμπεριλαμβανομένων των αρχείων δεδομένων, διαγράφονται μόνιμα από τον σκληρό δίσκο. Τα αρχεία δεδομένων περιλαμβάνουν έγγραφα, υπολογιστικά φύλλα, μηνύματα ηλεκτρονικής αλληλογραφίας, ψηφιακές φωτογραφίες, αρχεία μουσικής κ.λπ. Αν είναι δυνατό, δημιουργήστε αντίγραφα ασφαλείας όλων των δεδομένων σας προτού χρησιμοποιήσετε τη λειτουργία Factory Image Restore (Επαναφορά εργοστασιακής εικόνας).

Εκτέλεση της λειτουργίας Dell Factory Image Restore (Επαναφορά εργοστασιακής εικόνας Dell)

1. Θέστε σε λειτουργία τον υπολογιστή.
2. Μόλις εμφανιστεί το λογότυπο DELL™, πατήστε το πλήκτρο <F8> αρκετές φορές για να αποκτήσετε πρόσβαση στο παράθυρο **Επιλογές εκκίνησης για προχωρημένους**.

 **ΣΗΜΕΙΩΣΗ:** Εάν περιμένετε πολλή ώρα και εμφανιστεί το λογότυπο του λειτουργικού συστήματος, περιμένετε μέχρι να εμφανιστεί η επιφάνεια εργασίας των Microsoft® Windows®. Στη συνέχεια, τερματίστε τη λειτουργία του υπολογιστή σας και προσπαθήστε ξανά.

3. Επιλέξτε **Επιδιόρθωση του υπολογιστή σας**.
Εμφανίζεται το παράθυρο **Επιλογές αποκατάστασης συστήματος**.
4. Επιλέξτε μια διάταξη πληκτρολογίου και, στη συνέχεια, κάντε κλικ στην επιλογή **Next (Επόμενο)**.
5. Για να αποκτήσετε πρόσβαση στις επιλογές αποκατάστασης, συνδεθείτε ως τοπικός χρήστης. Για πρόσβαση στη γραμμή εντολών, πληκτρολογήστε `administrator` στο πεδίο **User name (Όνομα χρήστη)** και, στη συνέχεια, κάντε κλικ στο κουμπί **OK**.
6. Κάντε κλικ στην επιλογή **Dell Factory Image Restore**.
Θα εμφανιστεί η οθόνη υποδοχής του **Dell Factory Image Restore**.

 **ΣΗΜΕΙΩΣΗ:** Ανάλογα με τη ρύθμιση των παραμέτρων σας, μπορεί να χρειαστεί να επιλέξετε **Dell Factory Tools (Εργοστασιακά εργαλεία Dell)** και, στη συνέχεια, **Dell Factory Image Restore (Επαναφορά εργοστασιακής εικόνας Dell)**.

7. Κάντε κλικ στην επιλογή **Next (Επόμενο)**. Εμφανίζεται η οθόνη **Confirm Data Deletion (Επιβεβαίωση διαγραφής δεδομένων)**.

 **ΣΗΜΕΙΩΣΗ:** Εάν δεν θέλετε να προχωρήσετε στη λειτουργία **Factory Image Restore (Επαναφορά εργοστασιακής εικόνας)**, πατήστε **Cancel (Άκυρο)**.

8. Κάντε κλικ στο πλαίσιο ελέγχου για να επιβεβαιώσετε ότι θέλετε να συνεχίσετε την εκ νέου διαμόρφωση του σκληρού δίσκου και την επαναφορά του λογισμικού συστήματος στην εργοστασιακή κατάσταση και, στη συνέχεια, κάντε κλικ στο κουμπί **Next (Επόμενο)**.

Η διαδικασία επαναφοράς αρχίζει και μπορεί να χρειαστεί πέντε λεπτά ή περισσότερο για να ολοκληρωθεί. Όταν ολοκληρωθεί η επαναφορά των εφαρμογών του λειτουργικού συστήματος και των εργοστασιακών εφαρμογών στην εργοστασιακή κατάσταση, εμφανίζεται ένα μήνυμα.

9. Κάντε κλικ στο κουμπί **Finish (Τέλος)** για επανεκκίνηση του υπολογιστή.

Βοήθεια

Εάν αντιμετωπίζετε κάποιο πρόβλημα με τον υπολογιστή σας, μπορείτε να ακολουθήσετε τα εξής βήματα για τη διάγνωση και επίλυση του προβλήματος:

1. Για πληροφορίες και τις διαδικασίες που αφορούν το πρόβλημα που παρουσιάζει ο υπολογιστής σας, ανατρέξτε στην ενότητα "Επίλυση προβλημάτων" στη σελίδα 42.
2. Για τις διαδικασίες σχετικά με την εκτέλεση της εφαρμογής Dell Diagnostics, ανατρέξτε στην ενότητα "Dell Diagnostics" στη σελίδα 58.
3. Συμπληρώστε τη "Διαγνωστική λίστα ελέγχου" στη σελίδα 86.
4. Για βοήθεια σχετικά με την εγκατάσταση και την αντιμετώπιση προβλημάτων, χρησιμοποιήστε την εκτεταμένη σειρά υπηρεσιών μέσω διαδικτύου της Dell στον ιστότοπο υποστήριξης της Dell (**support.dell.com**). Εάν θέλετε να δείτε μια εκτενέστερη λίστα των υπηρεσιών υποστήριξης της Dell στο διαδίκτυο, ανατρέξτε στην ενότητα "Υπηρεσίες μέσω διαδικτύου" στη σελίδα 80.
5. Αν το πρόβλημα δεν λυθεί με τα προηγούμενα βήματα, ανατρέξτε στην ενότητα "Επικοινωνία με την Dell" στη σελίδα 87.



ΣΗΜΕΙΩΣΗ: Επικοινωνήστε με το τμήμα Υποστήριξης της Dell από ένα τηλέφωνο κοντά στον υπολογιστή, ώστε το αρμόδιο προσωπικό να μπορέσει να σας βοηθήσει με τις αναγκαίες διαδικασίες.

 **ΣΗΜΕΙΩΣΗ:** Το σύστημα κωδικών ταχείας εξυπηρέτησης της Dell ενδέχεται να μην είναι διαθέσιμο σε όλες τις χώρες.

Όταν σας ζητηθεί από το αυτοματοποιημένο τηλεφωνικό σύστημα της Dell, πληκτρολογήστε τον Κωδικό ταχείας εξυπηρέτησης ώστε η κλήση να διαβιβαστεί κατευθείαν στο αρμόδιο προσωπικό υποστήριξης. Εάν δεν έχετε Κωδικό ταχείας εξυπηρέτησης, ανοίξτε το φάκελο **Dell Accessories (Βοηθήματα Dell)**, κάντε διπλό κλικ στο εικονίδιο **Express Service Code (Κωδικός ταχείας εξυπηρέτησης)** και ακολουθήστε τις οδηγίες.

 **ΣΗΜΕΙΩΣΗ:** Ορισμένες από τις ακόλουθες υπηρεσίες δεν είναι πάντα διαθέσιμες σε όλες τις περιοχές εκτός των Η.Π.Α. Για πληροφορίες σχετικά με τη διαθεσιμότητα, επικοινωνήστε με τον αντιπρόσωπο της Dell στην περιοχή σας.

Τεχνική υποστήριξη και εξυπηρέτηση πελατών

Η υπηρεσία υποστήριξης της Dell είναι στη διάθεσή σας για να απαντήσει στις ερωτήσεις σας σχετικά με το υλικό Dell. Το προσωπικό υποστήριξης χρησιμοποιεί διαγνωστικούς ελέγχους μέσω υπολογιστή για να παρέχει γρήγορες και ακριβείς απαντήσεις.

Για να επικοινωνήσετε με την υπηρεσία υποστήριξης της Dell, ανατρέξτε στην ενότητα "Προτού τηλεφωνήσετε" στη σελίδα 85 και, στη συνέχεια, στις πληροφορίες επικοινωνίας για την περιοχή σας ή επισκεφθείτε τη διεύθυνση **support.dell.com**.

DellConnect

Το DellConnect™ είναι ένα απλό εργαλείο πρόσβασης μέσω διαδικτύου που δίνει τη δυνατότητα σε ένα συνεργάτη παροχής υπηρεσιών και υποστήριξης της Dell να αποκτήσει πρόσβαση στον υπολογιστή σας μέσω ευρυζωνικής σύνδεσης, να διαγνώσει το πρόβλημα και να το επιδιορθώσει. Όλα αυτά γίνονται, φυσικά, υπό την επίβλεψή σας. Για περισσότερες πληροφορίες, μεταβείτε στη διεύθυνση support.dell.com/dellconnect.

Υπηρεσίες μέσω Διαδικτύου

Μπορείτε να μάθετε για τα προϊόντα και τις υπηρεσίες της Dell στους εξής ιστότοπους:

- www.dell.com
- www.dell.com/ap (μόνο για χώρες της Ασίας και του Ειρηνικού)
- www.dell.com/jp (μόνο για την Ιαπωνία)
- www.euro.dell.com (μόνο για την Ευρώπη)
- www.dell.com/la (για τις χώρες της Λατινικής Αμερικής και της Καραϊβικής)
- www.dell.ca (μόνο για τον Καναδά)

Μπορείτε να αποκτήσετε πρόσβαση στην Υποστήριξη της Dell μέσω των παρακάτω ιστότοπων και διευθύνσεων email:

Τοποθεσίες υποστήριξης της Dell στο web

- support.dell.com
- support.jp.dell.com (μόνο για την Ιαπωνία)
- support.euro.dell.com (μόνο για την Ευρώπη)

Διευθύνσεις email της Υποστήριξης Dell

- mobile_support@us.dell.com
- support@us.dell.com
- la-techsupport@dell.com (μόνο για τις χώρες της Λατινικής Αμερικής και της Καραϊβικής)
- apsupport@dell.com (μόνο για τις χώρες της Ασίας και του Ειρηνικού)

Διευθύνσεις ηλεκτρονικού ταχυδρομείου των τμημάτων μάρκετινγκ και πωλήσεων της Dell

- apmarketing@dell.com (μόνο για τις χώρες της Ασίας και του Ειρηνικού)
- sales_canada@dell.com (μόνο για τον Καναδά)

Πρωτόκολλο ανώνυμης μεταφοράς αρχείων (FTP)

- [ftp.dell.com](ftp://ftp.dell.com)

Συνδεθείτε με το όνομα χρήστη: `anonymous` και χρησιμοποιήστε ως κωδικό πρόσβασης τη διεύθυνση email σας.

Αυτοματοποιημένη υπηρεσία ενημέρωσης για την κατάσταση της παραγγελίας σας

Για να ελέγξετε την κατάσταση των προϊόντων της Dell που έχετε παραγγείλει, μπορείτε να επισκεφτείτε τη διεύθυνση **support.dell.com** ή να επικοινωνήσετε με την αυτοματοποιημένη υπηρεσία ενημέρωσης για την κατάσταση των παραγγελιών. Ένα ηχογραφημένο μήνυμά σας ζητά τις πληροφορίες που χρειάζονται για να εντοπίσετε την παραγγελία σας και να ενημερωθείτε για την πορεία της. Για πληροφορίες σχετικά με τον αριθμό τηλεφώνου που πρέπει να καλέσετε στην περιοχή σας, ανατρέξτε στην ενότητα "Επικοινωνία με την Dell" στη σελίδα 87.

Εάν υπάρχει κάποιο πρόβλημα με την παραγγελία σας, όπως ελλιπή ή

λανθασμένα εξαρτήματα ή λανθασμένη χρέωση, επικοινωνήστε με την εξυπηρέτηση πελατών της Dell. Όταν τηλεφωνήσετε, θα πρέπει να έχετε διαθέσιμο το τιμολόγιο ή την απόδειξη παραλαβής της συσκευασίας. Για τον αριθμό τηλεφώνου που πρέπει να καλέσετε στην περιοχή σας, ανατρέξτε στην ενότητα "Επικοινωνία με την Dell" στη σελίδα 87.

Πληροφορίες για προϊόντα

Αν χρειάζεστε πληροφορίες για πρόσθετα προϊόντα της Dell ή θέλετε να κάνετε μια παραγγελία, επισκεφθείτε τον ιστότοπο της Dell στη διεύθυνση **www.dell.com**. Για πληροφορίες σχετικά με τον αριθμό τηλεφώνου που πρέπει να καλέσετε στην περιοχή σας ή για να μιλήσετε με έναν ειδικό πωλήσεων, ανατρέξτε στην ενότητα "Επικοινωνία με την Dell" στη σελίδα 87.

Επιστροφή προϊόντων για επισκευή στα πλαίσια της εγγύησης ή για πίστωση

Ετοιμάστε όλα τα είδη προς επιστροφή, είτε για επισκευή είτε για πίστωση, ως εξής:

- **ΣΗΜΕΙΩΣΗ:** Προτού επιστρέψετε το προϊόν στην Dell, βεβαιωθείτε ότι έχετε δημιουργήσει αντίγραφα ασφαλείας των δεδομένων σας στη μονάδα σκληρού δίσκου και σε οποιαδήποτε συσκευή αποθήκευσης στο προϊόν. Διαγράψτε όλες τις απόρρητες, προσωπικές και ιδιωτικές πληροφορίες, καθώς και όλες τις πληροφορίες από αφαιρούμενα μέσα, όπως CD και κάρτες μέσων. Η Dell δεν φέρει ευθύνη για τυχόν εμπιστευτικές, ιδιοκτησιακές ή προσωπικές πληροφορίες, απώλεια ή καταστροφή δεδομένων, βλάβη ή απώλεια αφαιρούμενων μέσων που

ενδέχεται να συμπεριλαμβάνονται στην επιστροφή του προϊόντος σας.

1. Τηλεφωνήστε στην Dell για να λάβετε τον αριθμό εξουσιοδότησης επιστροφής υλικού και γράψτε τον καθαρά και σε εμφανές σημείο στο εξωτερικό του κιβωτίου. Για τον αριθμό τηλεφώνου που πρέπει να καλέσετε στην περιοχή σας, ανατρέξτε στην ενότητα "Επικοινωνία με την Dell" στη σελίδα 87.
2. Συμπεριλάβετε ένα αντίγραφο του τιμολογίου και μια επιστολή που να περιγράφει την αιτία επιστροφής.
3. Συμπεριλάβετε ένα αντίγραφο της λίστας ελέγχου του Dell Diagnostics (ανατρέξτε στην ενότητα "Διαγνωστική λίστα ελέγχου" στη σελίδα 86), που να υποδεικνύει τους ελέγχους που εκτελέσατε και κάθε μήνυμα σφάλματος που ανέφερε το Dell Diagnostics (ανατρέξτε στην ενότητα "Dell Diagnostics" στη σελίδα 58).

4. Συμπεριλάβετε τυχόν παρελκόμενα που ανήκουν στα στοιχεία προς επιστροφή (μετασχηματιστή AC, λογισμικό, οδηγούς κ.λπ.) εάν η επιστροφή αφορά πίστωση.
5. Συσκευάστε τον επιστρεφόμενο εξοπλισμό στην αρχική του (ή παρόμοια) συσκευασία.

 **ΣΗΜΕΙΩΣΗ:** Τα έξοδα αποστολής βαρύνουν εσάς. Επίσης, αναλαμβάνετε την ευθύνη για την ασφάλιση κάθε επιστρεφόμενου προϊόντος, καθώς και τον κίνδυνο απώλειας των προϊόντων κατά την αποστολή τους προς την Dell. Δεν γίνονται δεκτά τα δέματα με αντικαταβολή.

 **ΣΗΜΕΙΩΣΗ:** Επιστροφές που δεν πληρούν τις προαναφερόμενες απαιτήσεις δεν θα γίνονται δεκτές από το τμήμα παραλαβής της Dell και θα σας επιστρέφονται.

Προτού τηλεφωνήσετε

-  **ΣΗΜΕΙΩΣΗ:** Έχετε διαθέσιμο τον κωδικό ταχείας εξυπηρέτησης όταν τηλεφωνείτε. Ο κωδικός βοηθά το αυτοματοποιημένο τηλεφωνικό σύστημα υποστήριξης της Dell να διαβιάσει την κλήση σας αποτελεσματικότερα. Μπορεί να σας ζητηθεί και η ετικέτα εξυπηρέτησής σας.

Θέση της ετικέτας εξυπηρέτησης

Μπορείτε να βρείτε την ετικέτα εξυπηρέτησης στο κάτω μέρος του υπολογιστή.

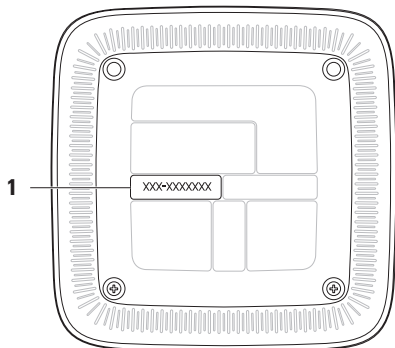

- 1 Ετικέτα εξυπηρέτησης/Κωδικός ταχείας εξυπηρέτησης

Βοήθεια

Θυμηθείτε να συμπληρώσετε την παρακάτω Διαγνωστική λίστα ελέγχου. Εάν είναι εφικτό, ενεργοποιήστε τον υπολογιστή σας προτού τηλεφωνήσετε στην Dell για βοήθεια και καλέστε από ένα τηλέφωνο που βρίσκεται στον υπολογιστή σας ή κοντά σε αυτόν. Μπορεί να σας ζητηθεί να πληκτρολογήσετε μερικές εντολές στο πληκτρολόγιο, να μεταβιβάσετε λεπτομερείς πληροφορίες κατά τις λειτουργίες ή να δοκιμάσετε άλλα βήματα αντιμετώπισης προβλημάτων των οποίων η εκτέλεση είναι δυνατή μόνο στον υπολογιστή σας. Βεβαιωθείτε ότι έχετε διαθέσιμο το υλικό τεκμηρίωσης του υπολογιστή.

Διαγνωστική λίστα ελέγχου

- Ονοματεπώνυμο:
- Ημ/νία:
- Διεύθυνση:
- Αριθμός τηλεφώνου:
- Ετικέτα εξυπηρέτησης και κωδικός ταχείας εξυπηρέτησης (αναγράφονται σε μια ετικέτα στο κάτω μέρος του υπολογιστή):
- Αριθμός εξουσιοδότησης επιστροφής υλικού (εάν τον έχετε λάβει από τον τεχνικό υποστήριξης της Dell):
- Λειτουργικό σύστημα και έκδοση:
- Συσκευές:
- Κάρτες επέκτασης:
- Είστε συνδεδεμένος σε δίκτυο; Ναι /Όχι
- Δίκτυο, έκδοση και προσαρμογέας δικτύου:
- Προγράμματα και εκδόσεις:

Ανατρέξτε στο υλικό τεκμηρίωσης του λειτουργικού σας συστήματος για να ελέγξετε το περιεχόμενο των αρχείων εκκίνησης του υπολογιστή. Εάν ο υπολογιστής είναι συνδεδεμένος με εκτυπωτή, εκτυπώστε κάθε αρχείο. Διαφορετικά, καταγράψτε τα περιεχόμενα κάθε αρχείου, προτού τηλεφωνήσετε στην Dell.

- Μήνυμα σφάλματος, κωδικός ηχητικού σήματος ή κωδικός διαγνωστικού ελέγχου:
- Περιγραφή του προβλήματος και διαδικασίες που εκτελέσατε για την αντιμετώπισή του:

Επικοινωνία με την Dell

Οι πελάτες στις Η.Π.Α. μπορούν να καλέσουν τον αριθμό 800-WWW-DELL (800-999-3355).

 **ΣΗΜΕΙΩΣΗ:** Εάν δεν διαθέτετε ενεργή σύνδεση στο Internet, μπορείτε να βρείτε πληροφορίες επικοινωνίας στο τιμολόγιο αγοράς σας, στο δελτίο αποστολής, το λογαριασμό ή τον κατάλογο προϊόντων της Dell.

Η Dell παρέχει αρκετές επιλογές υποστήριξης και εξυπηρέτησης μέσω διαδικτύου και μέσω τηλεφώνου. Η διαθεσιμότητα ποικίλλει ανάλογα με τη χώρα και το προϊόν. Ορισμένες υπηρεσίες ενδέχεται να μην είναι διαθέσιμες στην περιοχή σας.

Για να επικοινωνήσετε με την Dell σχετικά με πωλήσεις, τεχνική υποστήριξη ή θέματα εξυπηρέτησης πελατών:

Βοήθεια

1. Επισκεφτείτε τη διεύθυνση **www.dell.com/contactdell**.
2. Επιλέξτε τη χώρα ή την περιοχή σας.
3. Επιλέξτε την κατάλληλη υπηρεσία ή τον σύνδεσμο που επιθυμείτε.
4. Επιλέξτε τη μέθοδο που σας εξυπηρετεί για να επικοινωνήσετε με την Dell.

Εύρεση περισσότερων πληροφοριών και πόρων

Εάν θέλετε:

να κάνετε επανεγκατάσταση του λειτουργικού συστήματος

να εκτελέσετε διαγνωστικό πρόγραμμα για τον υπολογιστή σας

να κάνετε επανεγκατάσταση του λογισμικού του συστήματος

να βρείτε περισσότερες πληροφορίες σχετικά με το λειτουργικό σύστημα Microsoft® Windows® και τα χαρακτηριστικά του

Ανατρέξτε:

στην ενότητα "Μέσο αποκατάστασης συστήματος" στη σελίδα 72

στην ενότητα "Dell Diagnostics" στη σελίδα 58

στην ενότητα "My Dell Downloads (Τα στοιχεία λήψης μου από την Dell)" στη σελίδα 53

support.dell.com

Εάν θέλετε:

να αναβαθμίσετε τον υπολογιστή σας με νέα ή επιπρόσθετη μνήμη ή με νέα μονάδα σκληρού δίσκου

να επανατοποθετήσετε ή να αντικαταστήσετε ένα φθαρμένο ή ελαττωματικό εξάρτημα

να αναζητήσετε πληροφορίες σχετικά με τις βέλτιστες πρακτικές ασφαλείας για τον υπολογιστή σας

να ελέγξετε τις πληροφορίες εγγύησης, τους όρους και τις προϋποθέσεις (μόνο στις Η.Π.Α.), τις οδηγίες ασφαλείας, τις πληροφορίες περί κανονισμών, τις πληροφορίες περί εργονομίας και την άδεια χρήσης τελικού χρήστη

Ανατρέξτε:

στο *Εγχειρίδιο σέρβις* στη διεύθυνση **support.dell.com/manuals**



ΣΗΜΕΙΩΣΗ: Σε ορισμένες χώρες, το άνοιγμα και η αντικατάσταση εξαρτημάτων του υπολογιστή σας μπορεί να καταστήσει την εγγύησή σας άκυρη. Ελέγξτε την εγγύηση και τις πολιτικές επιστροφής προτού εκτελέσετε οποιαδήποτε εργασία στο εσωτερικό του υπολογιστή σας.

στα έγγραφα περί ασφαλείας και κανονισμών που συνοδεύουν τον υπολογιστή σας και ανατρέξτε στην Αρχική σελίδα περί συμμόρφωσης με τους κανονισμούς στη διεύθυνση **www.dell.com/regulatory_compliance**.

Εάν θέλετε:

να βρείτε την Ετικέτα εξυπηρέτησης/
τον Κωδικό ταχείας εξυπηρέτησης —
Πρέπει να χρησιμοποιήσετε την Ετικέτα
εξυπηρέτησης για την ταυτοποίηση του
υπολογιστή σας στη διεύθυνση
support.dell.com ή για να επικοινωνήσετε
με την τεχνική υποστήριξη

να αναζητήσετε προγράμματα οδήγησης
και στοιχεία λήψης, αρχεία readme

να αποκτήσετε πρόσβαση στην τεχνική
υποστήριξη και τη βοήθεια προϊόντων

να ελέγξετε την κατάσταση της
παραγγελίας σας για νέες αγορές

να αναζητήσετε λύσεις και απαντήσεις σε
συνήθεις ερωτήσεις

να βρείτε πληροφορίες για ενημερώσεις
της τελευταίας στιγμής σχετικά με
τεχνικές αλλαγές στον υπολογιστή σας ή
προχωρημένο τεχνικό υλικό αναφοράς για
τεχνικούς ή έμπειρους χρήστες

Ανατρέξτε:

στο κάτω μέρος του υπολογιστή
στο Κέντρο υποστήριξης Dell. Για την
εκκίνηση του Κέντρου υποστήριξης της
Dell, κάντε κλικ στο εικονίδιο  στη
γραμμή εργασιών.

support.dell.com

Προδιαγραφές

Στην ενότητα αυτή παρέχονται πληροφορίες τις οποίες μπορεί να χρειαστείτε κατά την εγκατάσταση, την ενημέρωση προγραμμάτων οδήγησης και την αναβάθμιση του υπολογιστή σας.

 **ΣΗΜΕΙΩΣΗ:** Οι προσφορές ενδέχεται να διαφέρουν κατά περιοχή. Για περισσότερες πληροφορίες σχετικά με τη διαμόρφωση του υπολογιστή σας, ανατρέξτε στην τεκμηρίωση του υπολογιστή σας στην ακόλουθη θέση:

Windows® 7: Έναρξη  → Όλα τα προγράμματα → **Dell Help Documentation**
(Τεκμηρίωση βοήθειας της Dell).

Windows Vista®: Έναρξη  → Βοήθεια και υποστήριξη → **Dell EDocs**.

Μοντέλο υπολογιστή

Inspiron™ 410

Πληροφορίες υπολογιστή

Τύποι επεξεργαστή:	AMD™ Athlon™ II Dual Core
	AMD Turion™ II Dual Core
	AMD Phenom™ II Triple Core
	AMD Phenom II Quad Core
	AMD V Series Single Core

Πληροφορίες υπολογιστή

Chipset RS880M+SB820M
συστήματος

Μνήμη

Θύρες δύο θύρες SODIMM
προσβάσιμες εσωτερικά

Τύπος μνήμης 1066-MHz DDR3
SODIMM. Μόνο μνήμη
χωρίς ECC

Χωρητικότητας 1 GB, 2 GB και 4 GB
μονάδων
μνήμης

Δυνατές 1 GB, 2 GB, 3 GB,
διαμορφώσεις 4 GB, 6 GB και 8 GB

 **ΣΗΜΕΙΩΣΗ:** Για οδηγίες σχετικά με την αναβάθμιση της μνήμης, ανατρέξτε στο *Εγχειρίδιο σέρβις* στη διεύθυνση support.dell.com/manuals.

Μονάδες δίσκων

Με δυνατότητα ένα φατνίο 5,25 ιντσών
εξωτερικής για υποδοχή μονάδας
πρόσβασης δίσκου 12,7 χιλ. SATA
(προαιρετικά) DVD+/-RW Super
Multi ή μονάδα δίσκου
Blu-ray Disc™ combo
(προαιρετικά)

Με δυνατότητα ένα φατνίο 3,5 ιντσών
εσωτερικής για μονάδα σκληρού
πρόσβασης δίσκου SATA

Ήχος

Τύπος ενσωματωμένο κανάλι
2.1 ήχου υψηλής
ευκρίνειας
ψηφιακός ήχος καναλιού
έως 7.1 από θύρα
S/PDIF (οπτική)

Επικοινωνίες

Ασύρματη (προαιρετική)	802.11 a/b/g/n, b/g/n
Προσαρμογέας οικτύου	10/100/1000 Ethernet LAN στην κάρτα συστήματος

Κάρτα γραφικών

Ενσωμα- τωμένη	ATI Mobility Radeon™ HD 4250
Διακριτική (προαιρετικό)	ATI Mobility Radeon™ HD 5450, 1GB

Μονάδα ανάγνωσης μνήμης

Υποστηριζό- μενες κάρτες	Κάρτα Secure Digital (SD) Κάρτα MicroSD Κάρτα MiniSD Κάρτα μνήμης Secure Digital υψηλής χωρητικότητας (SDHC) Κάρτα πολυμέσων (MMC) Κάρτα xD-Picture Κάρτα Memory Stick PRO/Duo
-----------------------------	---

Εξωτερικές θύρες

Υποδοχές στο μπροστινό πλαίσιο:

USB δύο θύρες συμβατές με
USB 2.0

Ήχος μία θύρα ακουστικών

Μονάδα
ανάγνωσης
κάρτας
μνήμης μία υποδοχή κάρτας
4 σε 1

Αισθητήρας μία
IR
(προαιρετικό)

Θύρες πίσω πλευράς:

Προσαρμο- μία θύρα RJ45
γέας δικτύου

USB δύο θύρες συμβατές με
USB 2.0

Εξωτερικές θύρες

Ήχος ένα μικρόφωνο και μία
θύρα εξόδου

S/PDIF μία ψηφιακή θύρα S/
PDIF (οπτική)

eSATA δύο υποδοχές 7 ακίδων

VGA μία υποδοχή 15 οπών

HDMI μία υποδοχή των 19
ακίδων

Τροφοδοτικό

90 W (σειρά E):

 **ΣΗΜΕΙΩΣΗ:** Υποστηρίζεται σε μοντέλα που διαθέτουν χωριστή κάρτα γραφικών (προαιρετικά).

Τάση εισόδου 100-240 VAC

Ρεύμα
Εισόδου 1,5 AΣυχνότητα
εισόδου 50-60 Hz

Ισχύς εξόδου 90 W

Ρεύμα εξόδου 4.62 A

Ονομαστική
τάση εξόδου 19,5 VDC

65 W (σειρά E):

Τάση εισόδου 100-240 VAC

Ρεύμα
Εισόδου 1,5/1,6/1.7 A**Τροφοδοτικό**Συχνότητα
εισόδου 50-60 Hz

Ισχύς εξόδου 65 W

Ρεύμα εξόδου 3.34 A

Ονομαστική
τάση εξόδου 19,5 VDC**Μπαταρία**

Δισκοειδής μπαταρία	Μπαταρία λιθίου CR2032 3 V σε σχήμα νομίσματος
------------------------	--

Φυσικά χαρακτηριστικά

Ύψος 197,6 mm (7,77 ίντσες)

Πλάτος 197,6 mm (7,77 ίντσες)

Βάθος 89 mm (3,50 ίντσες)

Βάρος 2.0 kg (4.41 lb)

Συνθήκες λειτουργίας υπολογιστή

Εύρος θερμοκρασίας:

Λειτουργία 10°C έως 35°C
(50°F έως 95°F)

Σε αποθήκευση -40°C έως 65°C
(-40°F έως 149°F)

Σχετική υγρασία 20% έως 80% (χωρίς
μέγιστη) συμπίκνωση)

Μέγιστοι κραδασμοί (χρησιμοποιώντας
τυχαίο φάσμα κραδασμών που
προσομοιώνει το περιβάλλον του
χρήστη):

Λειτουργία 0,26 GRMS

Σε αποθήκευση 2,2 GRMS

Συνθήκες λειτουργίας υπολογιστή

Μέγιστο τράνταγμα (Κατά τη λειτουργία:
μετράται κατά την εκτέλεση του Dell
Diagnostics στον σκληρό δίσκο και με
μισό ημιτονοειδή παλμό διάρκειας
2 ms. Εκτός λειτουργίας: μετράται με την
κεφαλή του σκληρού δίσκου σταθμευμένη
και με μισό ημιτονοειδή παλμό διάρκειας
26 ms):

Λειτουργία 40 G για 2 ms με
ρυθμό μεταβολής
ταχύτητας
51 cm/s (20 in/s)

Εκτός
λειτουργίας 45 G για 26 ms με
ρυθμό μεταβολής
ταχύτητας
288 in/s (732 cm/s)

Συνθήκες λειτουργίας υπολογιστή

Υψόμετρο (μέγιστο):

Λειτουργία	-15,2 έως 3048 m (-50 έως 10.000 πόδια)
Σε αποθήκευση	-15,2 έως 10.668 m (-50 έως 35.000 πόδια)
Επίπεδο αέριων ρύπων	G2 ή χαμηλότερο, όπως καθορίζει το πρότυπο ISA-S71.04-1985

Παράρτημα

Γνωστοποίηση της Macrovision για το προϊόν

Το προϊόν αυτό περιλαμβάνει τεχνολογία προστασίας των πνευματικών δικαιωμάτων, η οποία έχει κατοχυρωθεί μέσω διπλωμάτων ευρεσιτεχνίας στις Η.Π.Α. και άλλων πνευματικών δικαιωμάτων ιδιοκτησίας της Macrovision Corporation και τρίτων κατόχων δικαιωμάτων. Η χρήση αυτής της τεχνολογίας προστασίας πνευματικών δικαιωμάτων πρέπει να είναι εξουσιοδοτημένη από τη Macrovision Corporation και προορίζεται για χρήσεις οικιακής και άλλης περιορισμένης προβολής, εκτός εάν υπάρχει διαφορετική εξουσιοδότηση από τη Macrovision Corporation. Απαγορεύεται η αποσυμπίληση ή η ανακατασκευή του αντικειμενικού κώδικα.

Πληροφορίες για το επίσημο πρότυπο του Μεξικού (NOM) (μόνο για το Μεξικό)

Οι παρακάτω πληροφορίες παρέχονται για τις συσκευές που περιγράφονται στο παρόν έγγραφο σύμφωνα με τις προδιαγραφές του Επίσημου Πρότυπου του Μεξικού (NOM):

Εισαγωγέας:

Dell México S.A. de C.V.

Paseo de la Reforma 2620 – Flat 11°

Col. Lomas Altas

11950 México, D.F.

Αριθμός μοντέλου κατά τους κανονισμούς	Τάση εισόδου	Συχνότητα εισόδου	Ονομαστική ένταση ρεύματος εξόδου
D03U	100-240 V	50-60 Hz	3,34/4.62 A

Για λεπτομέρειες, διαβάστε τις πληροφορίες για την ασφάλεια που παραλάβατε μαζί με τον υπολογιστή σας.

Για πρόσθετες πληροφορίες σχετικά με τις βέλτιστες πρακτικές ασφαλείας, ανατρέξτε στην Αρχική σελίδα περί συμμόρφωσης με τους κανονισμούς στη διεύθυνση www.dell.com/regulatory_compliance.

Περιεχόμενα

C

CD, αναπαραγωγή και δημιουργία **38**
chipset **94**

D

DataSafe Local Backup **68**
DellConnect **80**
Dell Diagnostics **58**
DVD, αναπαραγωγή και δημιουργία **38**

H

Hardware Troubleshooter **57**

I

ISP
παροχέας υπηρεσιών Internet **23**

U

USB 2.0
μπροστινές θύρες **30**
πίσω θύρες **36**

W

Windows
Οδηγός συμβατότητας προγραμμάτων **49**
Windows, επανεγκατάσταση **65**

A

αποστολή προϊόντων
για επιστροφή ή επισκευή **83**

Δ

- Διαγνωστική λίστα ελέγχου **86**
- διευθύνσεις e-mail
 - για τεχνική υποστήριξη **81**
- διευθύνσεις email υποστήριξης **81**
- δυνατότητες λογισμικού **37**
- δυνατότητες υπολογιστή **37**

Ε

- εξαγωγή του δίσκου **29**
- εξυπηρέτηση πελατών **79**
- επαναφορά εργοστασιακής εικόνας συστήματος **74**
- επεξεργαστής **93**
- επικοινωνία με την Dell **87**
- επίλυση προβλημάτων **42**
- επιστροφές στα πλαίσια της εγγύησης **83**
- Ετικέτα εξυπηρέτησης **85**

Θ

- Θέση της ετικέτας εξυπηρέτησης **85**
- Θύρα HDMI **36**
- θύρα δικτύου
 - θέση **35**

Ι

- ιστότοποι υποστήριξης
 - παγκοσμίως **80**

Κ

- κατάσταση παραγγελίας **82**
- κουμπί εξαγωγής **29**
- κουμπί και ενδεικτική λυχνία λειτουργίας **33**
- Κωδικός ταχείας εξυπηρέτησης **79**

Λ

λειτουργίες εμπρόσθιας πλευράς **28**

λυχνία δραστηριότητας μονάδας σκληρού δίσκου **36**

Μ

Μηνύματα συστήματος **54**

Μονάδα ανάγνωσης μνήμης **29**

μονάδα σκληρού δίσκου

τύπος **94**

Ο

οπτική θύρα ήχου

S/PDIF **36**

Π

προβλήματα, επίλυση **42**

προβλήματα λογισμικού **48**

προβλήματα μνήμης

επίλυση **47**

προβλήματα τροφοδοσίας, επίλυση **45**

προβλήματα υλικού

διάγνωση **57**

προγράμματα οδήγησης και στοιχεία λήψης **92**

προϊόντα

πληροφορίες και αγορά **83**

Σ

σύνδεση

προαιρετικό καλώδιο δικτύου **17**

σύνδεση FTP, ανώνυμη **81**

σύνδεση ασύρματου δικτύου **43**

σύνδεση με δίκτυο

επιδιόρθωση **44**

σύνδεση στο Internet **23**

σύνδεσμος eSATA **35**

T

τεχνική υποστήριξη **79**

τηλεφωνική επικοινωνία με την Dell **85**

Y

υποστήριξη μνήμης **94**

Εκτυπώθηκε στην Ιρλανδία

www.dell.com | support.dell.com



0D6V8WA00